



Bartscher AG
Industrie Fänn Ost
Zugerstrasse 60
CH-6403 Küssnacht am Rigi

Tel.: 041 785 50 00
Fax: 041 785 50 05
info@bartscher.ch
www.bartscher.ch

Bedienungsanleitung Mode d'emploi

100.957 (PF/33)

ISTRUZIONI PER L'INSTALLATORE
INSTRUCTION FOR INSTALLER
INSTRUCTION POUR L'INSTALLATION
ANWEISUNGEN FÜR DEN MONTEUR

- ISTRUZIONI PER L'UTENTE
- INSTRUCTION FOR THE USER
- INSTRUCTION POUR L'USAGER
- ANWEISUNGEN FÜR DEN VERBRAUCH

OEM-ALI Spa - Viale Lombardia, 33
46012 BOZZOLO (MN) - ITALY -
Tel. 0376 910511- FAX (0376) - 920754
<http://www.oemali.com> - E-mail: sales@oemali.com

OEM

PIZZAFORM 33/MT :

- Questo apparecchio è conforme alle Direttive CEE - **2006/95 - 2004/108 - 2006/42**
- This appliance complies with the requirements of Directive **2006/95 - 2004/108 - 2006/42 EEC**
- Cet appareil est conforme aux Directives de la **2006/95 - 2004/108 - 2006/42 CEE**
- Dieses Gerät stimmt mit den Bedingungen der EG - Richtlinie **2006/95 - 2004/108 - 2006/42**
- Este aparato cumple los requisitos de las directivas **2006/95 - 2004/108 - 2006/42 EEC**

CE

PF / 33 / MT

P I Z Z A F O R M

MANUALE DI ISTRUZIONE	Italiano
INSTRUCTION MANUAL	English
NOTICE D'EMPLOI	Français
BEDIENUNGSHANDELBUCH	Deutsch

FIG. 1

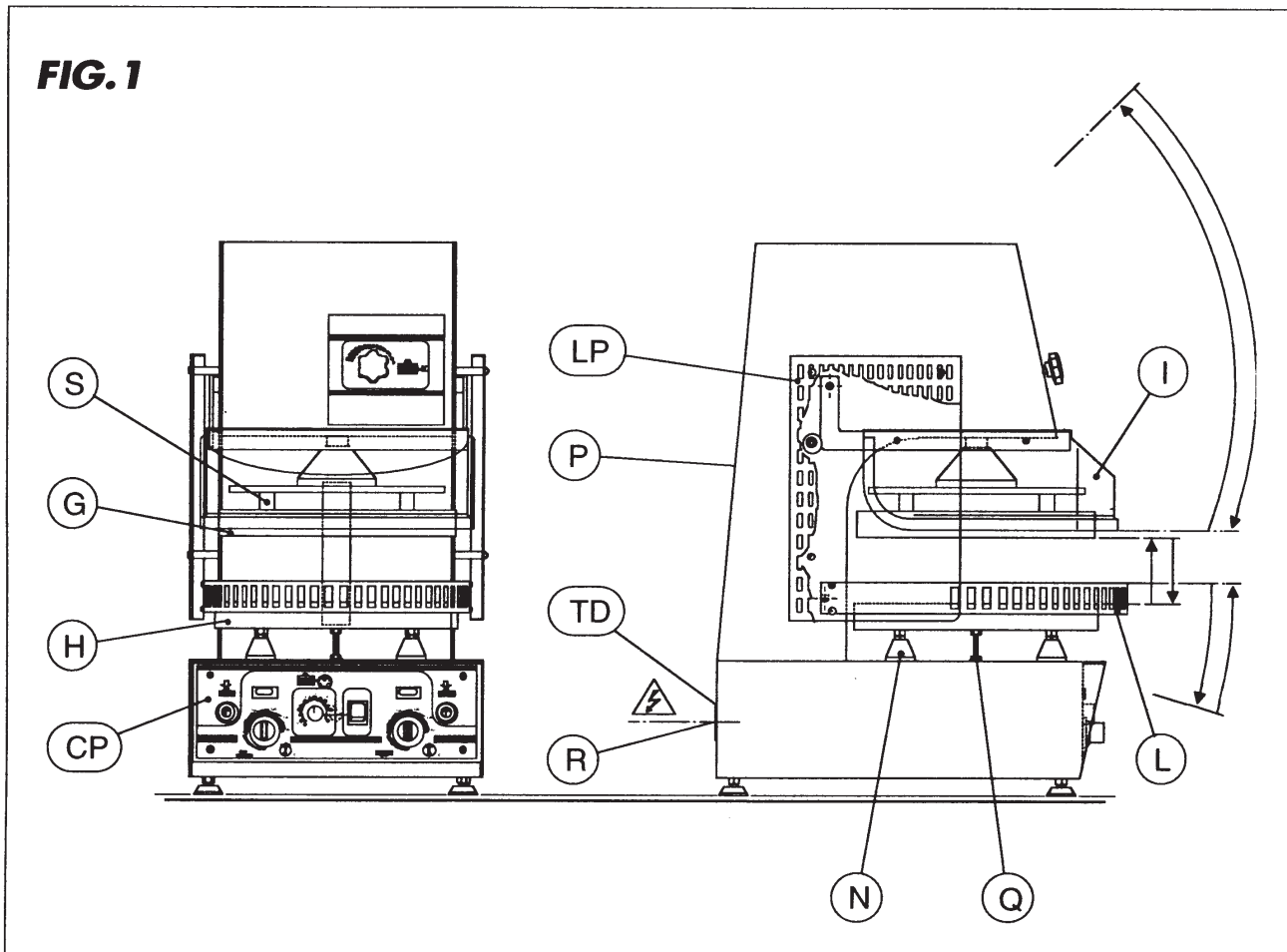
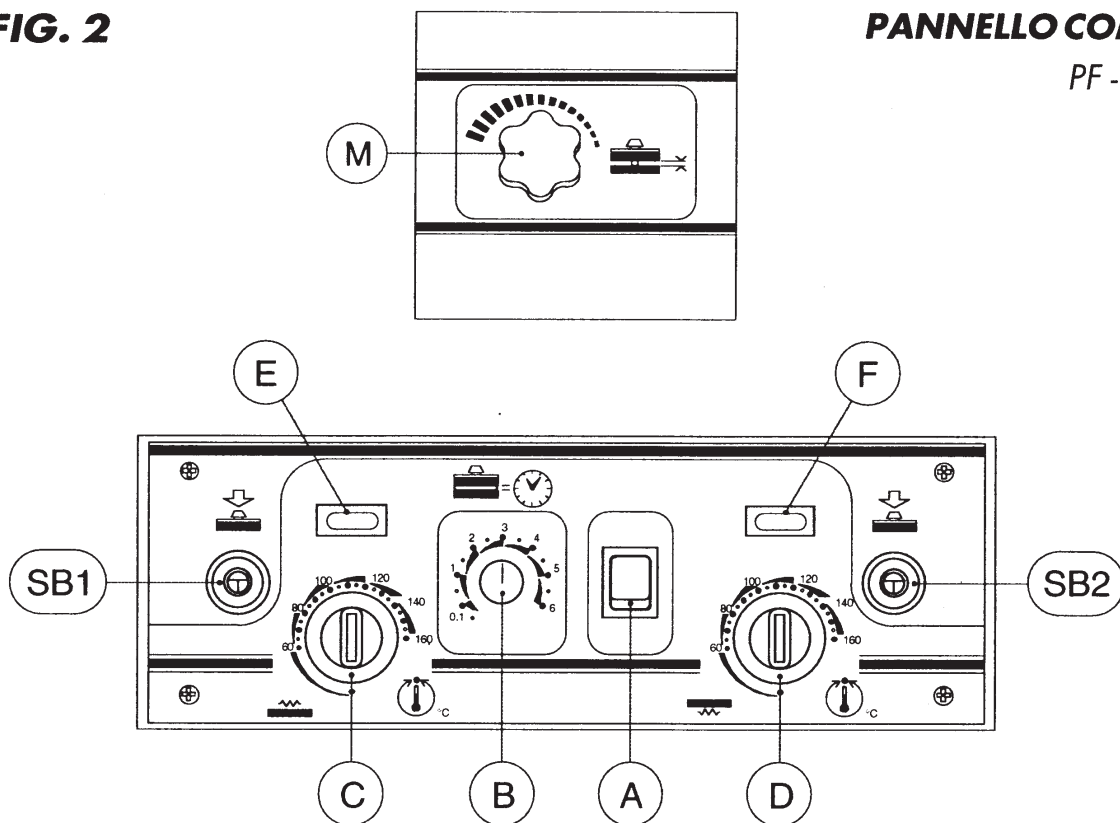

FIG. 2

PANNELLO COMANDI

PF - 33 - MT



1) MODELLI E DIMENSIONI

MOD	DIMENSIONI (L x P x H in cm)			PESO NETTO (Kg.)
PF/33/MT	41	57	78	115

LA TARGHETTA DATI
TECNICI SI TROVA SULLA
PARTE POSTERIORE
DELL'APPARECCHIO

2) DATI TECNICI

MOD	ALLACCIAMENTO ELETTRICO		
	TENSIONE V - AC	POTENZA Kw	CAVO (Tipo H07RNF)
PF/33/MT	400/V3N ~	3,25	5 x 2,5 mm ²
	230/V~	3,25	4 x 2,5 mm ²

LEGENDA - FIG. 1

- CP** = PANNELLO COMANDI
ESTRAIBILE
- G** = PIATTO SUPERIORE
- H** = PIATTO INFERIORE
- L** = SALVAMANI
- I** = CAPOTE
- LP** = CHIUSURA LATERALE
- P** = SCHIENALE
- Q** = VITE CENTRALE
PIATTO INFERIORE
- R** = USCITA CAVO
ALIMENTAZIONE
- TD** = TARGHETTA DATI
TECNICI
DELL'APPARECCHIO

LEGENDA / PANNELLO COMANDI FIG. 2

- A / (Q1)** = INTERRUTTORE
GENERALE
- B / (KT1)** = TEMPORIZZATORE
DI SOSTA
(0 ÷ 6 SEC)
- C / (ST1)** = TERMOSTATO PIASTRA
SUPERIORE (160° C)
- E / (HL2)** = SPIA TERMOSTATO
PIASTRA SUPERIORE
- D / (ST2)** = TERMOSTATO PIASTRA
INFERIORE (160° C)
- F / (HL3)** = SPIA TERMOSTATO
PIASTRA INFERIORE
- M** = SPESSIMETRO
- SB - 1** = PULSANTE DI MARCIA
- SB - 2** = PULSANTE DI MARCIA

O / I

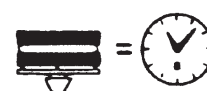

AVVERTENZE GENERALI

- Leggere attentamente le avvertenze contenute nel presente libretto in quanto forniscono importanti indicazioni riguardanti la sicurezza di installazione, d'uso e di manutenzione.
Conservare con cura questo libretto per ogni ulteriore consultazione dei vari operatori.
- Dopo aver tolto l'imballaggio assicurarsi dell'integrità dell'apparecchiatura. In caso di dubbio, non utilizzare l'apparecchiatura e rivolgersi a personale professionalmente qualificato.
- Prima di collegare l'apparecchiatura, accertarsi che i dati di targa siano corrispondenti a quelli della rete di alimentazione elettrica: la targhetta dati tecnici è posta sulla parete posteriore e riporta tutti i dati necessari all'installazione.
- L'apparecchiatura deve essere utilizzata solo da personale addestrato all'uso della stessa.
- Prima di effettuare operazioni di pulizia e manutenzione, disinserire l'apparecchiatura dalla rete di alimentazione elettrica.
- Disattivare l'apparecchio in caso di guasto o di cattivo funzionamento.
- Per l'eventuale riparazione rivolgersi solamente ad un centro d assistenza tecnica autorizzato e richiedere l'utilizzo di ricambi originali.
- Il mancato rispetto di quanto sopra può compromettere la sicurezza dell'apparecchiatura.
- Tutti i lavori di messa in opera e di installazione possono essere eseguiti esclusivamente da personale specializzato ed in conformità alle prescrizioni vigenti.
- La sicurezza elettrica di questa apparecchiatura è assicurata soltanto quando la stessa è correttamente collegata ad un efficace impianto di messa a terra come previsto dalle vigenti norme di sicurezza elettrica.
- È necessario verificare questo fondamentale requisito di sicurezza, in caso di dubbio richiedere un controllo accurato dell'impianto da parte di personale professionalmente qualificato
- Il costruttore non può essere considerato responsabile per eventuali danni causati dalla mancanza di messa a terra dell'impianto.
- L'emissione di rumori dell'apparecchio è inferiore a 85 dB (A).

ISTRUZIONI PER L'INSTALLATORE

1) POSA IN OPERA DEGLI APPARECCHI

L'APPARECCHIO PF 33 MT PUÒ ESSERE INSTALLATO :

- A) Sopra un supporto di sostegno già esistente presso l'utente; in questo caso il piano di appoggio deve essere in grado di portare il peso della macchina. Inoltre tenere in considerazione quanto dettato dalle normative ergonomiche.
- B) Sopra supporti, di portata superiore a 150 kg, che possono essere forniti a richiesta. L'installatore dovrà tener conto di eventuali interventi di manutenzione nella parte posteriore dell'apparecchio PF 33 MT. Togliere la macchina dall'imballo e sistemare nel luogo di utilizzazione tenendo presente che : L'apparecchio deve essere messo in opera su un piano perfettamente orizzontale : se esistono delle aplanarità devono essere eliminate avvitando o svitando i piedini d' appoggio regolabili.

2) COLLEGAMENTO ELETTRICO

L'apparecchiatura viene consegnata predisposta per il funzionamento alla tensione riportata nella targhetta caratteristiche. L'apparecchiatura é dotata di un cavo flessibile per l'allacciamento alla linea elettrica del tipo con isolamento in gomma H07RN - F e di sezione come da " dati tecnici dell'apparecchio". L'equipaggiamento elettrico della macchina deve essere connesso a un conduttore neutro (N) se alimentato a 380...400 Volt.

Assicurarsi che il voltaggio e la potenza di rete siano adeguati ad erogare i Kilowatts richiesti come da "dati tecnici dell'apparecchio". Il collegamento alla linea elettrica é possibile solo se tra la rete di alimentazione e la macchina, esiste un interruttore principale murario onnipolare conforme alle norme vigenti, con un'apertura di contatto minima di 3 millimetri per polo.

Inoltre la tensione di alimentazione a macchina funzionante, non deve discostarsi dal valore della tensione nominale di +/- 10%. L'interruttore principale deve essere situato in prossimità della macchina e deve essere di facile accessibilità. All'accensione della macchina accertarsi che la piastra superiore (part. **G**, fig. 1) si muova verso l'alto (salita); in caso contrario fermare immediatamente la macchina, spegnere l'interruttore principale ed invertire due fasi direttamente sulla spina del cavo alimentazione. È indispensabile collegare l'apparecchiatura a terra e verificare l'efficacia dell'allacciamento elettrico di protezione. L'apparecchiatura deve essere inoltre inclusa in un sistema equipotenziale la cui efficacia deve essere opportunamente verificata secondo quanto riportato nella normativa in vigore.

Il collegamento viene effettuato mediante una vite contrassegnata dal simbolo  , posta sulla parete posteriore nelle vicinanze dell'ingresso del cavo elettrico.

IL COSTRUTTORE DECLINA OGNI RESPONSABILITÀ QUAL'ORA QUESTA NORMA ANTINFORTUNISTICA NON VENGA RISPETTATA.

3) SISTEMI DI SICUREZZA DELL' APPARECCHIATURA

3.1 *La CAPOTE I (vedi fig. 1)* impedisce l'accesso pericoloso al piatto superiore **G** durante la fase di salita: infatti è dotata di un microinterruttore che permette il funzionamento della PF/33/MT solo se la capote è completamente abbassata

3.2 *IL SALVAMANI L (vedi fig 1)* Impedisce l'accesso pericoloso al piatto inferiore **H** durante la discesa del piatto superiore **G**: la macchina infatti è dotata di un microinterruttore che permette la discesa del piatto solo se il salvamani è alzato.

- 3.3 Per la messa in funzione della PF/33/MT l'operatore deve tenere premuti i due pulsanti **SB1** e **SB2** (fig.2, pannello comandi) con entrambe le mani fino a quando il ciclo di funzionamento non si è concluso. Per iniziare una nuova lavorazione occorre rilasciare i pulsanti e poi ripremerli entrambi. Se durante il ciclo di funzionamento, in qualsiasi istante, si rilascia uno dei due pulsanti, si provoca l'arresto immediato della macchina: Ripremendo entrambi i dispositivi di comando la macchina ritorna nella condizione di inizio lavoro. Con questo comando a due mani di tipo 1 (norma Europea EN 60204 - 1) l'operatore non ha la possibilità di accedere alle zone pericolose della macchina durante il funzionamento della stessa.
- 3.4 Il motore della PF/33/MT è protetto da un sensore termico interno al motore.
- 3.5 Due termostati di sicurezza, a ripristino manuale, uno per ogni piastra riscaldante, intervengono ad interrompere le resistenze in caso di avaria. Per il ripristino bisogna accedere internamente al pannello comandi e premere con forza il pulsante rosso di riarmo: naturalmente l'apparecchio dovrà essere staccato dalle rete di alimentazione.

4) SOSTITUZIONI PARTI DI RICAMBIO

ATTENZIONE : PRIMA DI SOSTITUIRE PARTI DELLA MACCHINA SCOLLEGARE L'APPARECCHIO DALL'ALIMENTAZIONE DI RETE.

- 4.1 *SOSTITUZIONE DELLA PIASTRA (PIATTO) INFERIORE (VEDI FIG. 1)*
Togliere la chiusura posteriore **P**, scollegare i fili della resistenza inferiore e sfilare le sonde dei due termostati. Svitare la vite centrale **Q**, e sostituire il piatto.
- 4.2 *SOSTITUZIONE DELLA PIASTRA (PIATTO) SUPERIORE (VEDI FIG. 1)*
- Far scendere il piatto superiore in prossimità di quello inferiore e bloccarlo agendo sull'interruttore **A**. (Fig.2) Svitare i quattro dadi **S** che sostengono la piastra superiore. Accendere la macchina e far salire il supporto della piastra superiore: quest'ultima resterà appoggiato alla piastra inferiore. Scollegare in modo onnipolare la macchina dalla rete di alimentazione e togliere lo schienale **P**. Scollegare i fili della resistenza superiore e sfilare le sonde dei termostati: a questo punto si può sostituire facilmente la piastra superiore.
- 4.3 *SOSTITUZIONE RESISTENZA INFERIORE*
Ripetere le stesse operazioni del paragrafo 4.1. Togliere le protezioni e l'isolante che coprono la resistenza quindi sostituirla.
- 4.4 *SOSTITUZIONE RESISTENZA SUPERIORE*
- Ripetere le operazioni elencate nel par. 4.2. Togliere l'isolante e le protezioni che coprono la resistenza, quindi sostituirla.

ATTENZIONE: Ogni volta che si sostituisce una resistenza o un piatto, si deve verificare il parallelismo dei piatti stessi servendosi di uno spessimetro. Eventualmente agire sui dadi e controdadi **N** di supporto del piatto inferiore.

- 4.5 *SOSTITUZIONE COMPONENTI ELETTRICHE:*
Per accedere alle componenti elettriche, tranne le resistenze (vedi paragrafo. 4.3 e 4.4) basta togliere il cruscotto comandi **CP** (fig.1) fissato con delle viti a vista.
- 4.6 *SOSTITUZIONE MOTORE E MICROINTERRUTTORI:*
Togliendo lo schienale **P** si accede facilmente al motore e ai microinterruttori.

ISTRUZIONE PER L'UTENTE



Si raccomanda all'utente di verificare che l'installazione dell'apparecchio sia stata fatta in modo idoneo; la ditta costruttrice non risponde delle garanzie o danni fatti derivanti da cattiva installazione, imperfetta manutenzione, imperizia d'uso.

Prima di mettere in funzione la PF 33 MT, leggere attentamente le istruzioni per l'uso contenute nel presente opuscolo, con particolare attenzione alle norme relative ai dispositivi di sicurezza.

Spegnere sempre l'interruttore elettrico principale alla fine dell'utilizzazione dell'apparecchio, soprattutto durante le operazioni di manutenzione e riparazione. La macchina deve essere impiegata solo per lo scopo previsto: essa deve essere utilizzata conformemente alle regole e pulita accuratamente.

Tutti i dispositivi di sicurezza devono essere mantenuti efficienti.

Variazioni ed applicazioni sulla macchina di dispositivi non sono ammesse e comportano la cessazione di ogni prestazione in garanzia.

5) USO DELL'APPARECCHIO (VEDI FIG. 1)

- La macchina è destinata ad uso solo professionale, quindi deve essere utilizzata da personale addestrato.
- Durante l'utilizzo dell'apparecchio fare attenzione alle due piastre **G** e **H** che sono calde (temperatura massima di lavoro: 160°C).

5.1 ACCENSIONE

- Premere l'interruttore generale **A**.
Predisporre il termostato **C** della piastra superiore ad una gradazione di 120°C, quello della piastra inferiore **D** a 140°C.
A discrezione dell'operatore ed in relazione alla qualità dell'impasto, l'aumento graduale di 5°C, cui si porteranno entrambe le piastre, contribuirà a conseguire la temperatura d'esercizio ottimale.
Il perfetto distacco della pasta, con la gradazione dei termostati più bassa possibile, è il miglior risultato a cui si possa arrivare.

L'accensione delle due spie **E - F** indica l'inserimento delle resistenze incorporate nelle piastre.

Le spie **E - F** a raggiungimento della temperatura stabilita, si spengono per riaccendersi automaticamente ad ogni sensibile caduta di temperatura.

5.2 REGOLAZIONE SPESSORE PIZZA (VEDI FIG. 2)

- Ruotare la manopola **M** dello spessimetro completamente a destra.
- Introdurre la formetta di pasta fra le piastre in temperatura; abbassare la capote **I** e premere i pulsanti di marcia **SB1 - SB2**.
- Togliere la pasta e provvedere alla regolazione dello spessimetro ripetendo le operazioni sopracitate fino ad ottenere lo spessore voluto.
Poiché la macchina viene fornita con il temporizzatore di sosta **B** tarato per un tipo standard di lavoro, sarà cura dell'operatore, qualora lo ritenga necessario, scegliere un tempo di sosta più idoneo agendo sulla manopola del temporizzatore **B**.
Per la delicatezza dello strumento se ne sconsiglia l'uso frequente e se ne fa divieto quando la macchina è in movimento.

Il temporizzatore **B** determina il tempo totale di discesa e sosta del piatto superiore: Trascorso questo tempo il piatto ritorna nella posizione di partenza: tenere presente che il piatto superiore impiega circa 1 secondo per scendere.

$$\begin{aligned}t_B &= \text{TEMPO IMPOSTATO SUL TEMPORIZZATORE} \\t_D &= \text{TEMPO DI DISCESA PIATTO SUPERIORE} = 1 \text{ secondo} \\t_S &= \text{TEMPO D SOSTA PIATTO SUPERIORE} \\t_B &= t_D + t_S\end{aligned}$$

ESEMPIO: Se impostiamo un tempo t_B sul temporizzatore pari a 2,5 secondi, il tempo effettivo di sosta sarà:

$$t_S = t_B - t_D = 2,5 - 1 = 1,5 \text{ SECONDI}$$

LA DITTA DECLINA OGNI RESPONSABILITÀ PER INCIDENTI A PERSONE O COSE DERIVANTI DALL'INOSSERVANZA DI TALI DISPOSIZIONI.

6) PULIZIA E MANUTENZIONE

Prima di iniziare le operazioni di pulizia e/o manutenzione scollegare in modo onnipolare la macchina dalla rete elettrica.

Pulire giornalmente la macchina con particolare cura, passare il piatto superiore e inferiore con acqua tiepida saponata, quindi risciacquare abbondantemente e asciugare con cura. Evitare nel modo più assoluto di pulire con pagliette, spazzole o raschietti di acciaio comune in quanto possono depositare particelle ferrose che ossidandosi provocano punti di ruggine. Evitare di ricorrere all'uso di lame od utensili che provochano danni o rugosità superficiali alle piastre.

ATTENZIONE:

non lavare l'apparecchiatura con getti d'acqua diretti e in pressione poichè eventuali infiltrazioni ai componenti elettrici potrebbero pregiudicare il regolare funzionamento dell'apparecchiatura e dei sistemi di sicurezza.

Non sono necessari altri particolari lavori di manutenzione, ma si raccomanda di far controllare l'apparecchio da specialisti ogni 4 anni.

Una buona manutenzione garantisce un perfetto funzionamento ed una lunga durata dell'apparecchio.

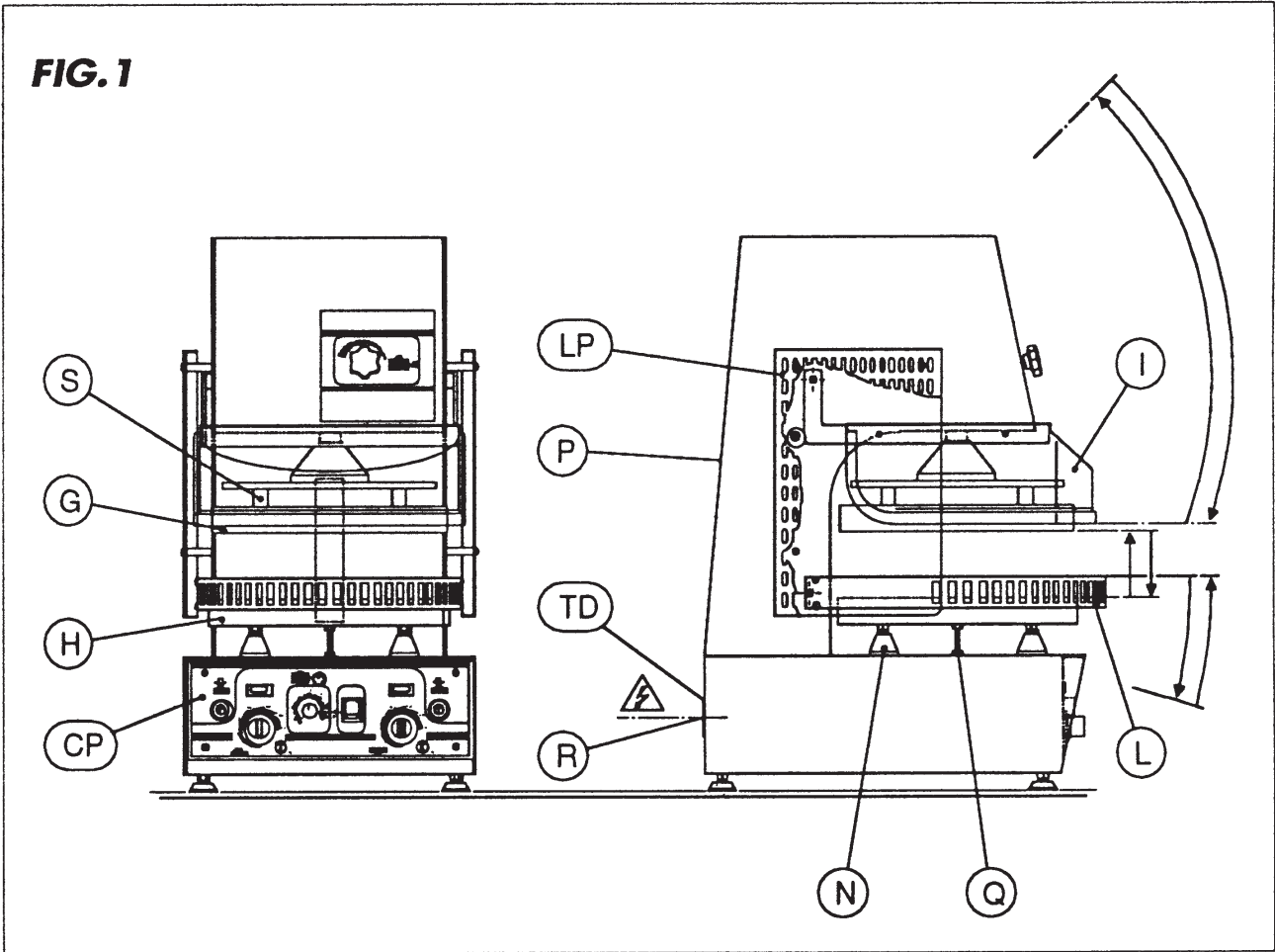
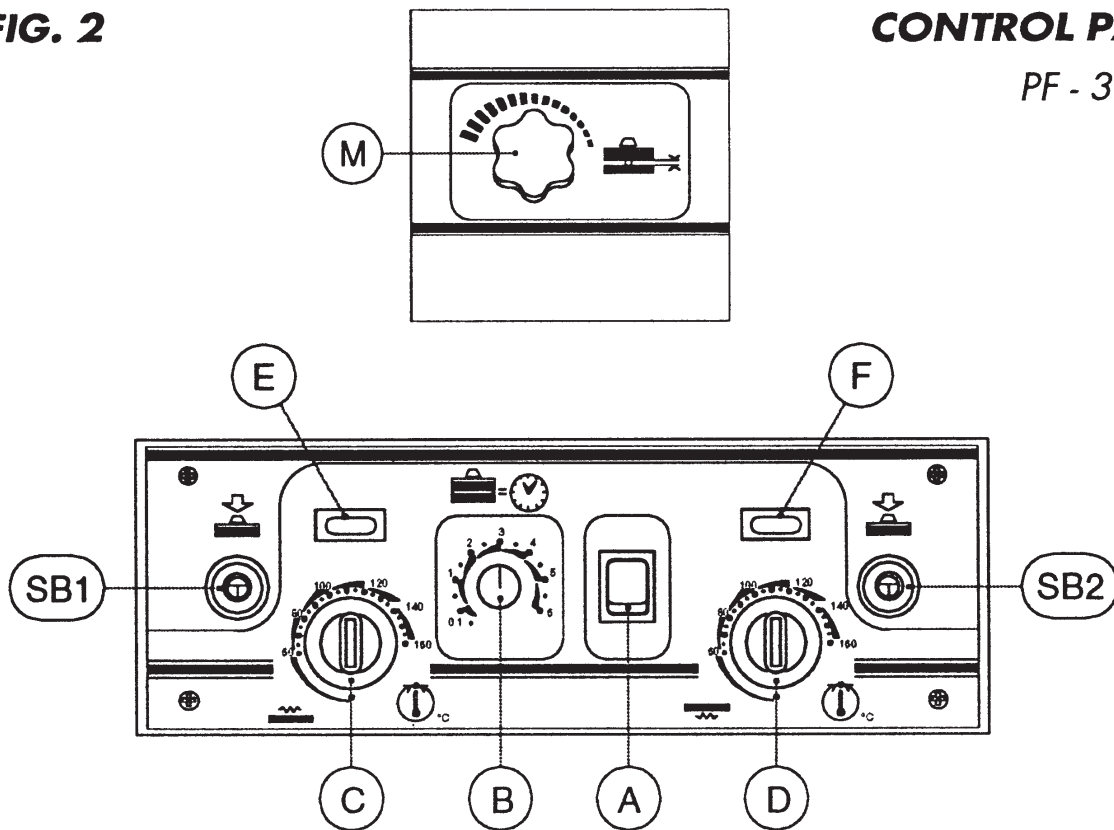

FIG. 2

CONTROL PANEL

PF - 33 - MT



1) TYPE END DIMENSIONS

MOD	OVERALL DIMENSIONS (L x P x H in mm)			NET WEIGHT (Kg.)
PF/33/MT	41	57	78	115

THE DATA PLATE IS LOCATED ON THE BACK OF THE MACHINE







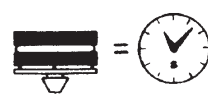

2) TECHNICAL DATA

MOD	ELECTRIC CONNECTION		
	RATING VOLTAGE V - AC	POWER Kw	CABLE (Type H07RNF)
PF/33/MT	400/V3N ~	3,25	5 x 2,5 mm ²
	230/V3~	3,25	4 x 2,5 mm ²

SCHEDULE - FIG. 1

- CP= EXTRACTABLE CONTROL PANEL
- G = UPPER PLATE
- H = LOWER PLATE
- L = HAND PROTECTOR
- I = COVER
- LP = SIDE LOCK
- P = BACK PANEL
- Q = CENTRE SCREW
- R = INPUT CABLE OUTLET
- TD = TECHNICAL DATA PLATE OF THE EQUIPMENT

SCHEDULE - FIG. 2

- A / (Q1) = MAIN SWITCH (POSITION ON I / OFF o) 
- B / (KT1) = PRESS / STOP TIMER (0 ÷ 6 SEC) 
- C / (ST1) = UPPER PLATE THERMOSTAT (160°C) 
- E / (HL2) = WARNING LIGHT UPPER PLATE THERMOSTAT 
- D / (ST2) = LOWER PLATE THERMOSTAT (160°C) 
- F / (HL3) = LOWER PLATE THERMOSTAT 
- M = THICKNESS GAUGE 
- SB - 1 = START 
- SB - 2 = PUSH BUTTON 

GENERAL WARNING

- Carefully read the warnings contained in this manual for important information regarding the safety of installation, use and maintenance of the equipment.

Keep this manual at disposal of the different operators.

- After having removed the packing from the equipment, make sure that it is in good conditions.
In case of doubt, do not use the equipment and contact a qualified engineer.
- Before connecting the equipment, make sure that the operating data are corresponding to the data of the electric supply mains:
the data plate is located on the back of the machine, and shows all data required for the installation.
- The equipment has to be used just by trained personnel.
Before cleaning and servicing, disconnect the equipment from the electric supply mains.
- Stop the equipment in case of faulty operation.
- For any repair, get in touch with a qualified service center and ask for original spare parts.
The non - fulfilment of the requirements contained in this manual may affect the safety of the equipment.
- The machine should be installed and operated just by trained personnel and in compliance with the regulations in force.
- The manufacturer will answer for the electric safety of this equipment only if it is correctly connected to a suitable earthing system as provided by the electric safety standard in force.
- It is very important to verify this safety requirement, in case of doubt, ask our trained personnel to carefully check the plant.
- The manufacturer will not be held responsible for any damage caused by the lack of the earthing system in the plant.
- The noise level of the installation is under 86 dB (A).

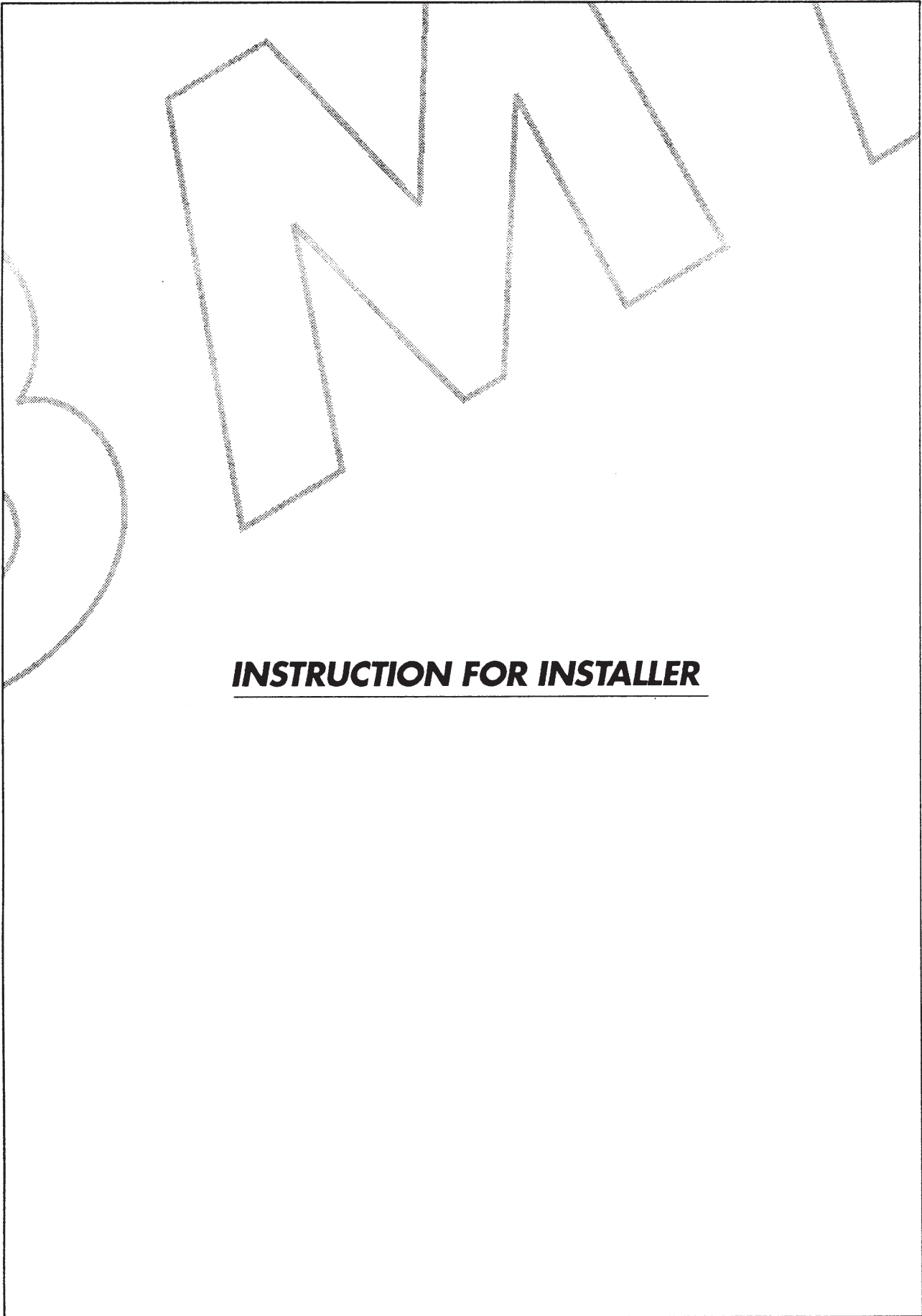

INSTRUCTION FOR INSTALLER

1) INSTALLATION OF THE EQUIPMENT

THE EQUIPMENT PF / 33 / MT MAY BE INSTALLED:

- A) On an already existing support at the user's premises: in this case the supporting plane must be able to support the machine.
Also consider the details of the ergonomic normative law.
- B) On supports, with more than 150 kg. of capacity, that may be supplied on request.
The installer will have to consider any possible maintenance works in the back part of the equipment PF/33/MT. Remove the machine from the wrapping paper and arrange it in the place of use, bearing the following in mind:
The equipment should be operated on a perfectly horizontal plane: in case of differences of level they have to be adjusted by means of the adjustable supporting feet.

2) ELECTRIC CONNECTION

*** WARNING - THIS APPLIANCE MUST BE EARTHED**

- The equipment is already pre-arranged for working at the voltage shown in the data plate.
- The equipment is provided with a flexible cable with rubber insulation type H07RN-7 having a section as per "equipment technical data for connection to the electric line.
The electric outfit of the machine has to be connected to a neutral wire (N) with 380 - 400 volt input.

Make sure that the voltage and the power of the mains are able to supply the Kilowatts indicated on the "technical data plate of the equipment".

The connection to the electric line is possible only if between the supply mains and the machine there is a main omnipolar wall switch in conformity with the regulations in force, with a minimum contact opening of 3 mm each pole.

In addition the supply tension with working machine must not be far from the rated tension value of +/- 10%. The main switch must be located near the machine and easy to be reached. By starting the machine make sure that the upper plate (Part. G Fig. 1) moves upward (rise); on the contrary stop the machine immediately; switch off and reverse the two phases directly on the supply cable plug.

It is absolutely necessary to connect the equipment to the earth and check the efficiency of the protection electric connection. In addition the equipment has to be included in an equipotential system whose efficiency has to be carefully checked according with the regulations in force. The connection is made by means of a screw marked with the symbol  located on the back of the machine near the input of the electric cable.

- * *The colours of the wires in the mains lead of this appliance may not correspond with the coloured markings identifying the terminals in your plug, proceed as follows:*

- *The wire which is coloured GREEN and YELLOW must be connected to the terminal in the plug which is marked with the letter E or by the earth symbol , or coloured GREEN or GREEN and YELLOW;*

- *The wire which is coloured blue must be connected to the terminal which is marked with the letter **N** or coloured BLACK;*
- *The wire which is coloured BROWN must be connected to the terminal which is marked with the letter **L** coloured RED*
- *The wire which is coloured brown must be connected to the terminal which is marked with the letter **L** or coloured RED.*

3) SAFETY SYSTEM OF THE EQUIPMENT

- 3.1 *THE COVER I* (see fig. 1) prevents a dangerous approach to the upper plate **G** during upstrokes: in fact it is provided with a microswitch allowing the PF/33/MT to work only if the cover is completely let down.
- 3.2 *THE HAND PROTECTOR L* (see fig. 1) prevents a dangerous approach to the lower plate **H** during the downstroke of the upper plate **G**: in fact the machine is provided with a microswitch allowing the plate to go down only if the hand protector is raised.
- 3.3 To set the PF/33/MT at work, the operator has to press the two push buttons **SB1** and **SB2** (fig. 2, control panel) with both hands until the working cycle is over. To start a new process, release the push buttons and then press them again.
If during the working cycle, at any time, one of the two push buttons is released, the machine will stop immediately. By pressing again the control devices, the machine will return to the starting position.
With this control type Upo 1 (European normative EN 60204 - 1) the operation cannot approach the dangerous parts of the machine during working.
- 3.4 The motor of PF/33/MT is protected by a thermal sensor inside the machine.
- 3.5 Two hand reset safety thermostats, one for each heating plate, will disconnect the resistance in case of failure. To reset the machine, press the red reset push button located inside the control panel, of course the equipment has to be disconnected from the supply mains.

4) REPLACEMENT OF SPARE PARTS

CAUTION: BEFORE TO REPLACE ANY PART OF THE MACHINE, DISCONNECT THE EQUIPMENT FROM THE SUPPLY MAINS.

- 4.1 *REPLACEMENT OF THE LOWER PLATE (DISK) (SEE FIG. 1).*
Remove the back lock **P**, disconnect the wires of the lower resistance and remove the feelers of the two thermostats. Unscrew the central screw **Q** and replace the plate.
- 4.2 *REPLACEMENT OF THE UPPER PLATE (DISK) (SEE FIG. 1).*
- Let the upper plate down near the lower plate and lock it by operating the switch **A** (Fig. 2)
 - Unscrew the four bolts **S** supporting the upper plate.
- Start the machine and let the upper plate support up: the upper plate will lay on the lower plate.
Disconnect the machine from the supply mains in an omnipolar way and remove the back panel **P**. Disconnect the wires of the upper resistance and remove the feelers from the thermostats: now the upper plate can be easily replaced.

4.3 REPLACEMENT OF THE HEATING ELEMENT

Repeat the same operations of paragraph 4.1 Remove the protections and the insulation covering the resistance, then replace it.

4.4 REPLACEMENT OF THE LOWER HEATING ELEMENT

Repeat the operations of par. 4.2 Remove the insulation and the protection covering the resistance then replace

CAUTION: Every time a resistance or a plate is replaced, check the parallelism of the plate by means of a thickness gauge. In case; adjust the nuts and lock nuts **N** supporting the lower plate.

4.5 REPLACEMENT OF THE ELECTRIC COMPONENTS

To approach the electric components, except the resistances (see par. 4.3 and 4.4) remove the instrument panel **CP** (fig. 1) fixed with screws.

4.6 REPLACEMENT OF MOTOR AND MICROSWITCHES

- Taking away the back part P of the machine, the motor and microswitches can be easily reached.

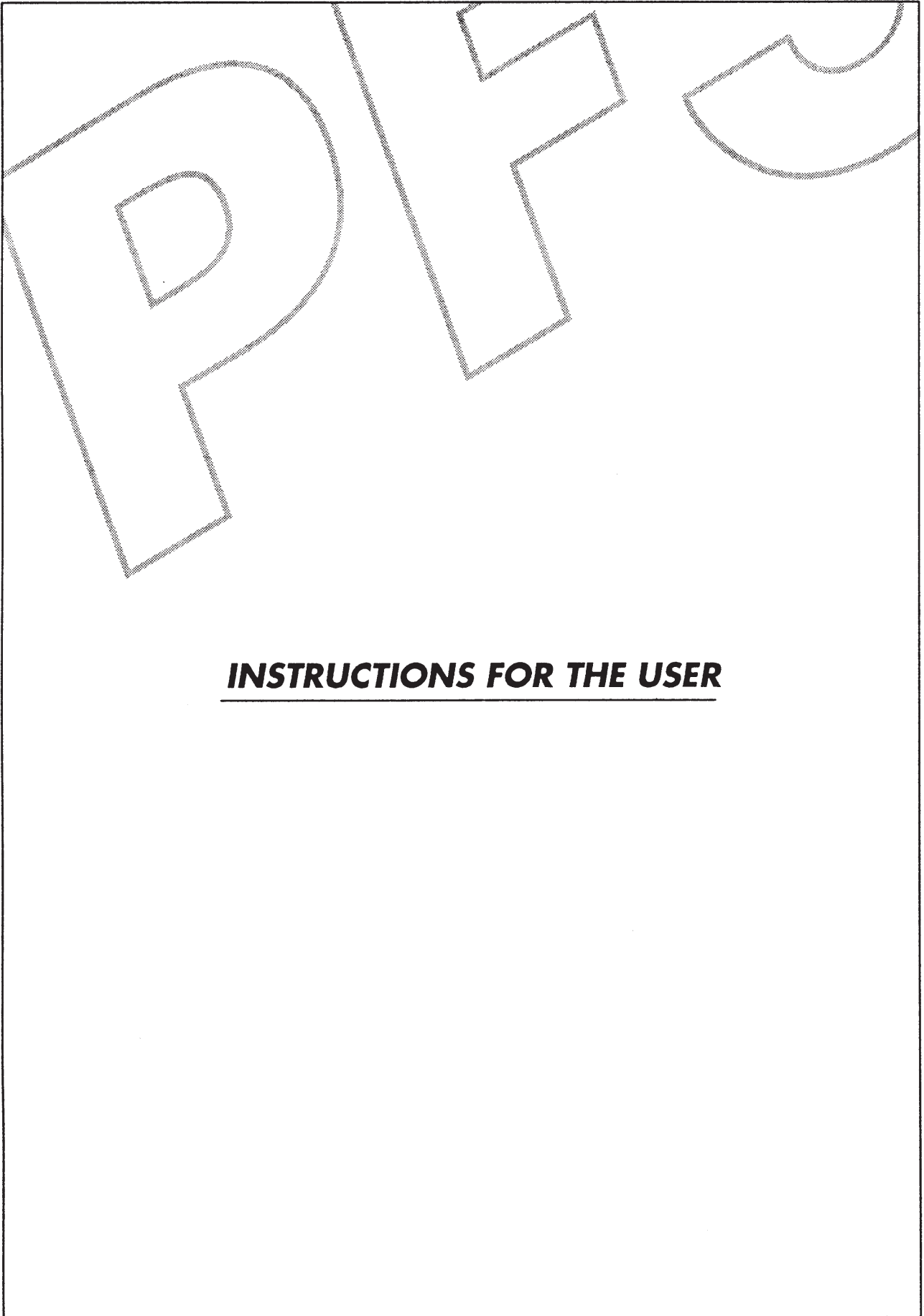

INSTRUCTIONS FOR THE USER

It is recommended to the user to check if the installation of the equipment has been made correctly; the manufacturer will not answer for any guarantee or damage arising from a wrong installation, bad maintenance or inexperience.

Before starting the PF/ 33/MT machine, read carefully the instruction for use in this book, and pay special attention to regulations concerning the safety devices. Always turn the electric main switch off after having used the equipment, and particularly during maintenance and repair.

The machine has to be used just for the provided purposes: it must be used in conformity with the regulations and carefully cleaned.

All the safety devices have to be kept in good working conditions.

Non authorised changes or application of devices on the machine will involve the suspension of the guarantee.

5) **USE OF THE EQUIPMENT** (See fig. 1)

The machine is for professional use only, therefore it has to be operated by trained personnel. During the operation of the machine, pay attention to the two plates **G** and **H** that are very hot (max. working temperature 180° C).

5.1 *STARTING*

- Press main switch **A**
- Set thermostat **C** of the upper plate to 120°C, the thermostat of the lower plate **D** to 140°C, at the operator convenience and according with the quality of the dough. The gradual increase of 5°C on both plates, will contribute to reach the best operating temperature. The perfect removal of the dough, with the thermostat temperature as much low as possible, is the best result that can be obtained. The lightening of the two warning lamps **E - F** show the connection of the heating elements built in the plates. When temperature has been reached, the warning lamps **E - F** will turn off and light again automatically everytime the temperature drops.

5.2 *ADJUSTMENT OF PIZZA THICKNESS (SEE FIG. 2)*

- Turn knob **M** of the thickness gauge completely to the right.
- Insert the dough portion between the heated plates: let the cover down and press the start push buttons **SB1 - SB2**. Remove the dough portion and adjust the thickness gauge by repeating the above mentioned operations until the required thickness is obtained. As the machine is delivered with the break timer **B** already set to a standard work type, if required, the operator may choose a more suitable break time by adjusting the timer knob **B**.
- Being this instrument very sensitive, we discourage from a frequent use. Do not operate the timer while the machine is moving.

*Timer **B** determines the total descent and stop time of the upper plate. Once this time is elapsed, the plate goes back to the start position: the upper plate takes about 1 second to go down.*

T_b	=	TIMER SET TIME
T_d	=	UPPER PLATE DESCENT TIME - 1 SECOND
T_s	=	UPPER PLATE STOP TIME

$$T_b = T_d + T_s$$

EXAMPLE: If we set a time T_b on the timer equal to 2,5 second, the real stop time will be:
1,5 second

6) **CLEANING AND SERVICING**

Before starting cleaning and servicing operations, disconnect the machine from the supply network in an omnipolar way.

Every day, clean the machine with care, wash the upper and lower plates with warm and soap, then rinse plentifully and dry with care.

Do not use steel - wool; brushes or steel scrapers as they may leave ferrous particles that may become oxidate and cause rust. Avoid using blades or tools that may cause damages or surface roughness to the plates.

ATTENTION: do not wash the equipment by using direct jet of water as any possible water infiltration in the electric components may be prejudicial to the good working of the equipment and the safety system.

No other special maintenance works are required, but it is recommended to have the equipment checked by skilled personnel every 4 years.

A good maintenance will ensure a perfect working and a long life of the equipment.

FIG. 1

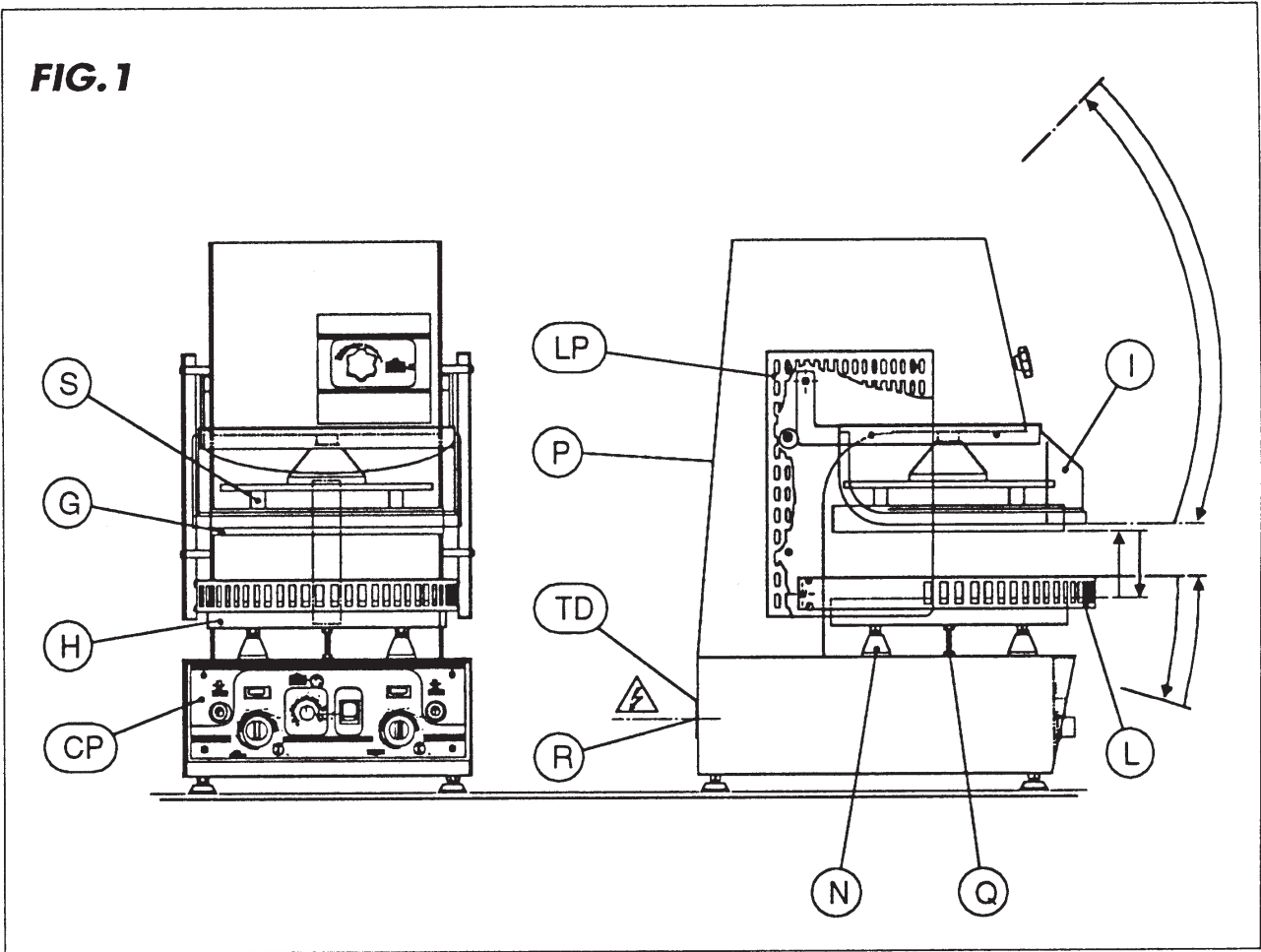
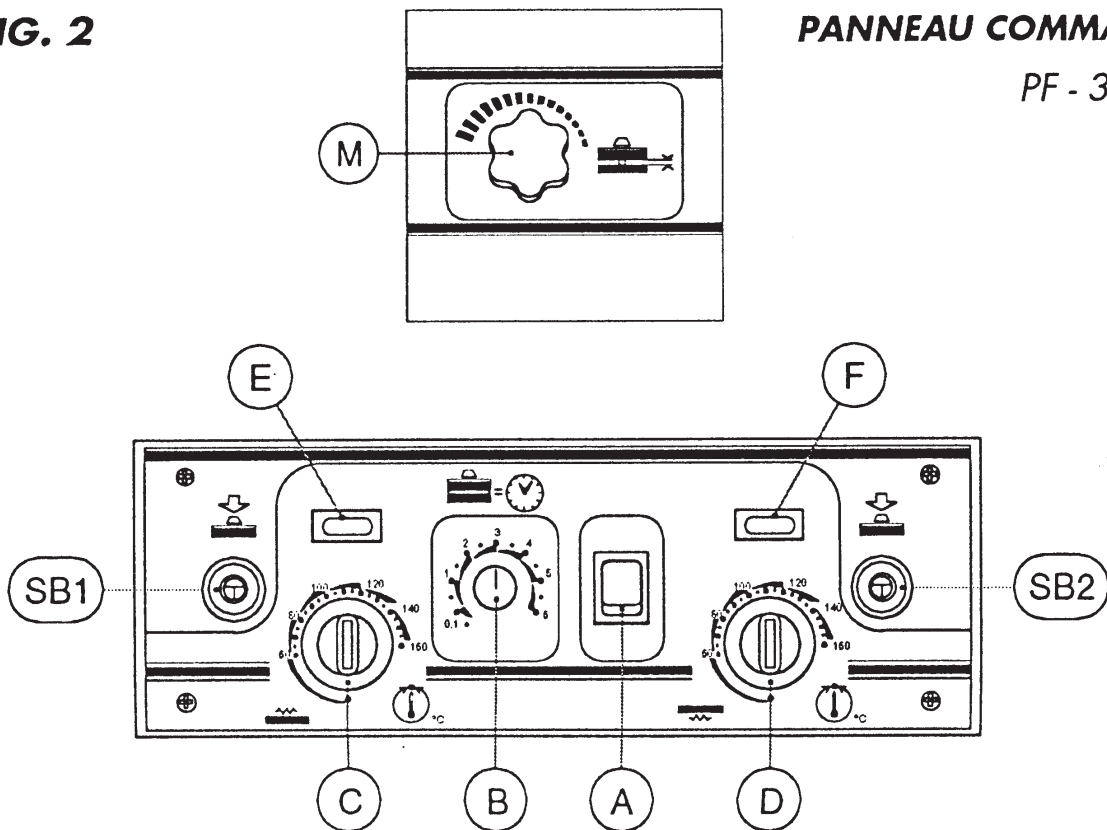

FIG. 2

PANNEAU COMMANDES

PF - 33 - MT



1) MODÈLE ET DIMENSIONS

MOD	DIMENSIONS INTÉRIEURES (L x P x H in cm)			POIDS NETT (Kg.)
	41	57	78	
PF/33/MT	41	57	78	115

LA PLAQUETTE DES DONNÉES TECHNIQUES EST SUR LA PARTIE POSTÉRIEURE DE LA MACHINE







2) DONNÉS TECHNIQUES

MOD	CONNEXION ELECTRIQUE		
	TENSION V - AC	PUISSANCE Kw	CABLE (Type H07RNF)
PF/33/MT	400/V3N~	3,25	5 x 2,5 mm ²
	230/V~	3,25	4 x 2,5 mm ²

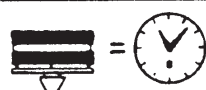
LEGENDE - FIG. 1

- CP** = PANNEAU COMMANDES EXTRAIBLE
- G** = PLAT SUPÉRIEUR
- H** = PLAT INFÉRIEUR
- L** = PROTÈGE - MAINS
- I** = CAPOTE
- LP** = FERMETURE LATÉRALE
- P** = DOSSIER
- Q** = VIS CENTRALE PLAT INFÉRIEUR
- R** = SORTIE CÂBLE D'ALIMENTATION
- TD** = PLAQUETTE DONNÉES TECHNIQUES DE L'APPAREIL

LEGENDE / DESSIN NR. 2

- A / (Q1)** = INTERRUPTEUR GENERAL (POSITION ON I / OFF O)
- B / (KT1)** = TEMPORISATEUR REGLAGÉ SUR TEMPS (0 + 6 SEC) 
- C / (ST1)** = THERMOSTAT DU PLATEAU SUPÉRIEUR (160° C) 
- E / (HL2)** = LAMPE TÉMOIN THERMOSTAT PLATEAU SUPÉRIEUR 
- D / (ST2)** = THERMOSTAT DU PLATEAU INFÉRIEUR (160° C) 
- F / (HL3)** = LAMPE TÉMOIN THERMOSTAT DU PLATEAU INFÉRIEUR 
- M** = RÉGLAGE ÉPAISSEUR 
- SB - 1** = BOUTON
- SB - 2** = DE MARCHÉ 

NOTICES GENERALES

- Lisez attentivement les instructions données dans ce carnet, car elles sont fondamentales pour la sécurité pendant l'installation de l'appareil, son emploi et son entretien.
- Garder ce carnet pour la consultation des techniciens et des usagers.
- Après avoir enlevé l'imballage de l'appareil, vérifiez que la machine soit un bon état.
- En cas de doute n'employez pas l'appareil et contactez le personnel qualifié.
- Avant de connecter l'appareil vérifiez que la puissance du réseau électrique correspond à celle de l'appareil (voir tous les données techniques indiquées sur la plaque vissée sur l'arrière de la machine).
- L'appareil doit être employé exclusivement par le personnel instruit.
- Debranchez l'appareil du réseau électrique avant de commencer toutes les opérations de nettoyage et d'entretien.
- Debranchez l'appareil dans le cas de mauvais fonctionnement ou de panne.
- Pour le dépannage contactez exclusivement un service d'après vente autorisé et exigez l'installation de pièces détachées originales.
- La non-observance des instructions susdites peut compromettre la sécurité de fonctionnement de l'appareil.
- L'installation et la mise en fonction de l'appareil doivent être effectuées exclusivement par des techniciens qualifiés en dans l'observance des normes en vigueur.
- La sécurité électrique de l'appareil est garantie seulement quand l'appareil est branché à une bonne mise à la terre.
- Il est très important de vérifier l'existence de la mise à la terre de la part d'un technicien qualifié. Le fabricant n'a aucune responsabilité pour des dommages causés par la non-existence de la mise à la terre.
- Le dédagement du bruit est inférieur à 85 dB (A).

INSTRUCTIONS POUR L'INSTALLATION

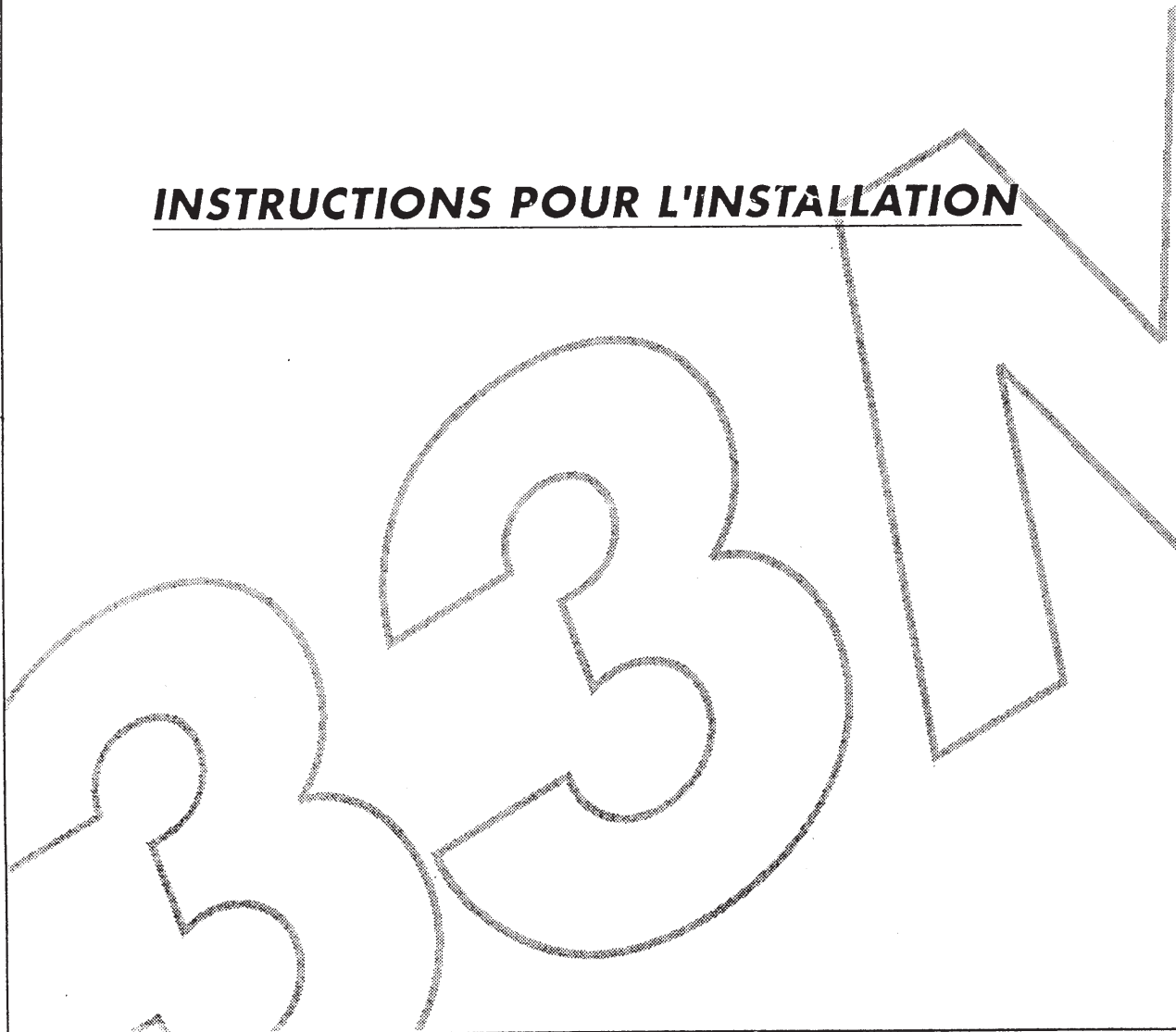

L'APPAREIL PF/33/MT PEUT ETRE INSTALLE' :

- A) Sur un support qui soit apte à supporter le poids de la machine. Les normes de l'ergonomie doivent être respectées.
- B) Sur des supports aptes à supporter un poids qui soit supérieur à 150 kilos. Ces supports peuvent être fournis sur demande.
Pendant la mise en service l'installateur doit prendre en considération des interventions éventuelles sur la partie postérieure de l'appareil.
Il faut donc installer l'appareil en considération de : L'appareil doit être installé sur un plan parfaitement horizontal : si quelque différence existe, elle doit être éliminée en vissant ou dévissant les pieds qui sont réglables.

2) BRANCHEMENT ELECTRIQUE

Les données techniques indiqués sur la plaquette postérieur de l'appareil correspondent à la tension électrique de l'appareil.

L'appareil est muni d'un câble flexible du type HO7RN-F avec une section de (voir plaquette données techniques).

L'équipement électrique de l'appareil doit être branché à un conducteur neutre (N) si alimenté à 380...400 Volt.

Verifiez que le voltage et la puissance du réseau électrique soient apte aux Kilowatts demandés par les données technique de l'appareil. Le branchement au reseau électrique est possible seulement s'il y a un interrupteur général entre le reseau électrique et l'appareil même.

L'interrupteur général doit être conforme aux normes en vigueur et il doit avoir une distance d'ouverture des contacts d'au moins 3 mm.

La tension de l'alimentation ne doit pas être inférieure ou supérieure de 10% à la tension nominale. L'interrupteur principale doit être placé tout près de l'appareil et facile à rejoindre.

A la mise en fonction de l'appareil s'assurer que le plateau supérieure (part. **G** fig. 1) monte, dans le cas contraire arrêter immédiatement l'appareil, éteindre l'interrupteur principale et inverser les deux phases directement sur le câble d'alimentation.

Il est indispensable de brancher l'appareil à la terre et de vérifier l'efficacité du branchement électrique de protection.

En base aux ordonnances en vigueur, la machine est pourvue d'un système d'équipotentiel dont la vis de connexion se trouve sur l'arrière de l'appareil (voir la flèche ).

L'efficacité su système doit être verifié selon la methode des normes actuellement en vigueur.

LE FABRICANT DECLINE TOUTES RESPONSABILITES POUR LES ACCIDENTS CAUSES PAR L'INOBSERVATION DES INSTRUCTIONS DONNEES.

3) SYSTÈMES DE SÉCURITÉ DE L'APPAREIL.

- 3.1 *LA CAPOTE I* (voir dessin 1) empêche l'accès dangereux au plat supérieur **G** pendant la phase de montée; en effet elle est équipée par un microinterrupteur qui permet le fonctionnement de la PF/33/MT seulement si la capote est complètement abaissée.

- 3.2 **LE PROTÈGE - MAINS L** (voir dessin 1) empêche l'accès dangereux au plat inférieur **H** pendant la descente du plat supérieur **G**: en effet la machine est équipée par un micro-interrupteur qui permet la descente du plat seulement si le protège - mains est soulevé.
- 3.3 Pour la mise en fonction de la PF / 33 / MT l'opérateur doit tenir pressé les deux poussoirs **SB1** et **SB2** (dessin 2 panneau de contrôle) par les deux mains jusqu'à quand le cycle de fonctionnement a été effectué. Pour commencer une nouvelle opération il faut relâcher les commandes et les presser ensemble.
Si, pendant le cycle de fonctionnement, dans n'importe quel moment, on relâche un des deux poussoirs, on cause l'arrêt immédiat de la machine; en pressant encore les deux dispositifs de commande, la machine retourne dans la condition de début travail. Avec cette commande à deux mains de type 1 (norme européenne EN - 60204 - 1) l'opérateur n'a pas la possibilité d'accéder aux zones dangereuses de la machine pendant son fonctionnement.
- 3.4 Le moteur de la machine PF / 33 / MT est protégé par capteur thermique à l'intérieur du moteur.
- 3.5 Deux thermostats de sécurité, à remettre à l'état initial manuellement, un pour chaque plaque de chauffage, ils interviennent pour interrompre les résistances en cas d'avarie. Pour les remettre à l'état initial il faut accéder à l'intérieur du panneau des commandes et presser fortement le poussoir rouge de rechargement, naturellement l'équipement devra être débranché du réseau électrique.

4) **REPLACEMENT DES PIÈCES DÉTACHÉES**

ATTENTION:

AVANT DE REMPLACER LES PIÈCES DE RECHANGE DE LA MACHINE DÉBRANCHEZ - LA RÉSEAU ÉLECTRIQUE.

- 4.1 **REPLACEMENT DE LA PLAQUE (PLAT) INFÉRIEUR (VOIR DESSIN 1).**
Enlevez la fermeture postérieure **P**, débranchez les fils de la résistance inférieure et désenfilez les sondes des deux thermostats. Dévissez la vis centrale **Q** et remplacez le plat;
- 4.2 **REPLACEMENT DE LA PLAQUE (PLAT) SUPÉRIEUR**
Faites descendre le plat supérieur près de celui inférieur et bloquez - le en agissant sur l'interrupteur **A** (voir dessin 2).
Dévissez les quatre écrous **S** qui soutiennent le plat supérieure: elle restera appuyée sur le plat inférieur.
Déconnectez la machine de façon omni - polaire du réseau d'alimentation et enlevez le dossier **P**.
Déconnectez les fils de la résistance supérieure et désenfilez les sondes des thermostats, à ce point on peut remplacer le plat supérieur facilement.

ATTENTION :

Toutes les fois qu'on remplace une résistance ou un plat, on doit vérifier le parallélisme des plats en utilisant un calibre d'épaisseur. Eventuellement agissez sur les contre - écrous **N** de support du plat inférieur.

4.3 REMPLACEMENT DE LA RESISTENCE INFERIEURE

Repeter les opérations indiquées au point 4.1. Enlever les protections et le materiel isolant qui couvrent la résistance et la remplacer.

4.4 REMPLACEMENT DE LA RESISTENCE SUPERIEURE

Repeter les opérations indiquées au point 4.2. Enlever les protections et le materiel isolant qui couvrent la résistance et la remplacer.

ATTENTION :

Quand on remplace une résistance ou un plateau, il faut vérifier attentivement que les plateaux soient parfaitement parallèles après le remise en place des plateaux mêmes. Dans le cas de non-parallelisme on peut régler la position par les vis et les écrous (**N**) qui soutiennent le plateau inferieure.

4.5 Remplacement des componentes électriques. Pour accéder aux composantes électriques, sauf les résistances (voir paragraphes 4.3 et 4.4) il faut enlever seulement le tableau commandes **CP** (voir dessin 1) fixé par des vis à vue.

4.6 Remplacement du moteur et micro - interrupteur.

Enlevant le dossier **P** on accède facilement au moteurs et aux micro interrupteur.

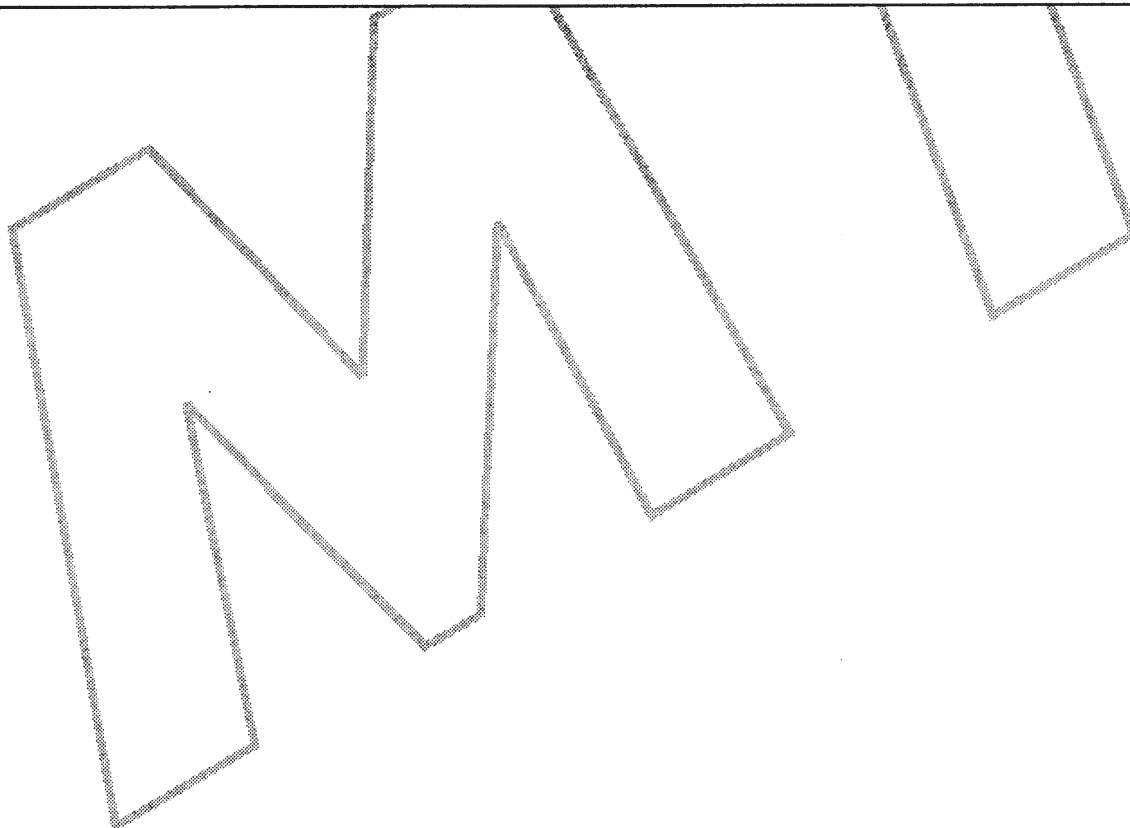

INSTRUCTIONS POUR L'USAGER

On conseil de vérifier que tous les travaux d'installation et de mise en service soient effectuées professionnellement et dans la façon correcte. Le fabricant decline toutes responsabilités, remplacements sous garantie et dommages causés par une mauvaise installation, par une entretien imparfait ou mauvais usage.

Avant de mettre en marche la PF/33/MT, lire attentivement les instructions données dans ce carnet.

Faire attention aux normes de sécurité.

Quand l'usage de la machine est terminé, éteindre l'interrupteur principal. Pendant toutes les opérations de nettoyage et d'entretien éteindre l'interrupteur principal. L'appareil doit être employé seulement pour son but.

Elle doit être employée en base aux instructions donnees et bien nettoyée periodiquement. Tous les dispositifs de sécurité doivent toujours bien fonctionner et rester dans un bon état.

L'installation des dispositifs supplémentaires et des variations à l'appareils ne sont pas admises et ils causent immédiatement la invalidité complète de la garantie.

5) **MODE D'EMPLOI** (Voir fig. 1)

L'appareils a été crée exclusivement pour l'emploi professionnel et elle doit être employée seulement par le personnel instruit.

Pendant son focntionnement faire attention aux deux plateaux **G** et **H** qui sont en temperature (temperature maximume d'exercise : 160°C).

5.1 **ALLUMAGE**

Pressez l'interrupteur général **A**.

Regler le thermostat **C** du plateau superieur à 120°C et celui du plateau inférieur **D** à 140°C. En base à la qualité de la pâte et au goût de l'utilisateur, les deux plateaux peuvent être réglés à des temperature supérieures en réglant graduellement de 5 degree les deux thermostats.

Quand il sera possible de détacher parfaitement la pâte des plateaux avec une temperature qui soit la plus baisse possible on obtient le résultat le meilleur.

L'allumage des deux lampes témoins **E - F** indique que les resistences dans les plateaux sont allumées.

Quand elles sont a température, les lampes témoins **E** et **F** s'éteignent pour s'allumer quand la temperature descend.

5.2 Régulation épaisseur pince (voir dessin 2).

- Tournez la poignée **M** de l'épaisseurmètre complètement à droite.
- Introduisez la forme de pâte entre les plats chauds, abaissez la capote **I** et pressez les poussoir de marche **SB - 1 SB - 2**.

Enlevez la pâte et effectuez la régulation de l'épaisseurmètre en répétant toutes les opérations susdites jusqu'à obtenir l'épaisseur désirée.

Comme la machine est fournie avec temporisateur de stationnement **B** calibré pour un type standard de travail, l'opérateur devra choisir par son soin, quand il sera nécessaire, un temps de stationnement plus apte en agissant sur la poignée du temporisateur **B**.

Tenu compte que cet instrument est délicat, on conseille de l'utiliser fréquemment et ils est defendu de l'utiliser quand la machine est en mouvement.

Le temporisateur **B** détermine le temps total de descente et stationnement du plat

supérieur. Après cette période de temps, le plat retourne dans la position de départ; tenez compte que le plat supérieur nécessite d'un second pour descendre.

Te = Temps préétabli sur le temporisateur

To = Temps de descente plat supérieur = 1 second

Ts = Temps de stationnement plat supérieur

Tb = To + Ts

EXAMPLE:

Si on préétablit un temps Tb sur le temporisateur égal à 2,5 seconds; le temps effectif de stationnement sera:

$$Ts = Tb - To = 2,5 - 1 = 1,5 \text{ SECOND}$$

6) **NETTOYAGE ET ENTRETIEN**

Avant de commencer les opérations de nettoyage et d'entretien débrancher complètement l'appareil du réseau électrique.

Nettoyer la machine tous les jours en passant un chiffon humide avec du détergent et rincer abondamment. Eviter d'employer des lames ou des outils en acier qui peuvent endommager les plateaux et déposer des petites parties de fer qui en s'oxydant peuvent produire des points de rouille.

ATTENTION:

Pendant le nettoyage extérieur n'employez pas des jets d'eau directes ou des produits sous pression, car des infiltrations dans les parties électriques peuvent endommager le bon fonctionnement de l'appareil et des systèmes de sécurité.

Ne dissiper pas l'huile usée dans l'ambiance.

Un entretien spécial n'est pas nécessaire, mais on conseille de faire réviser l'appareil, par des techniciens tous les quatre ans.

Pour garantir un usage durable et le parfait fonctionnement de l'appareil, il est indispensable de effectuer un bon entretien.

FIG. 1

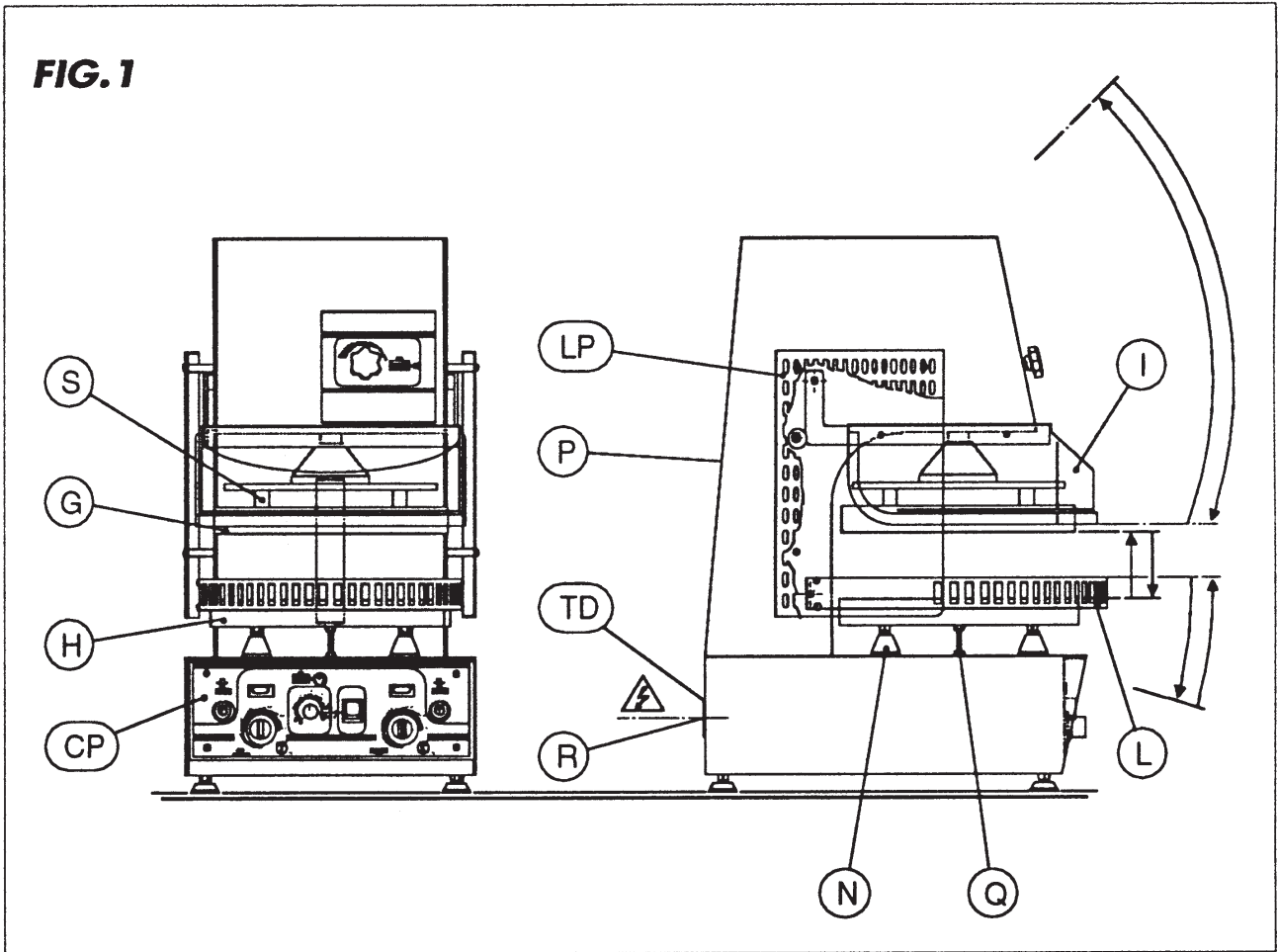
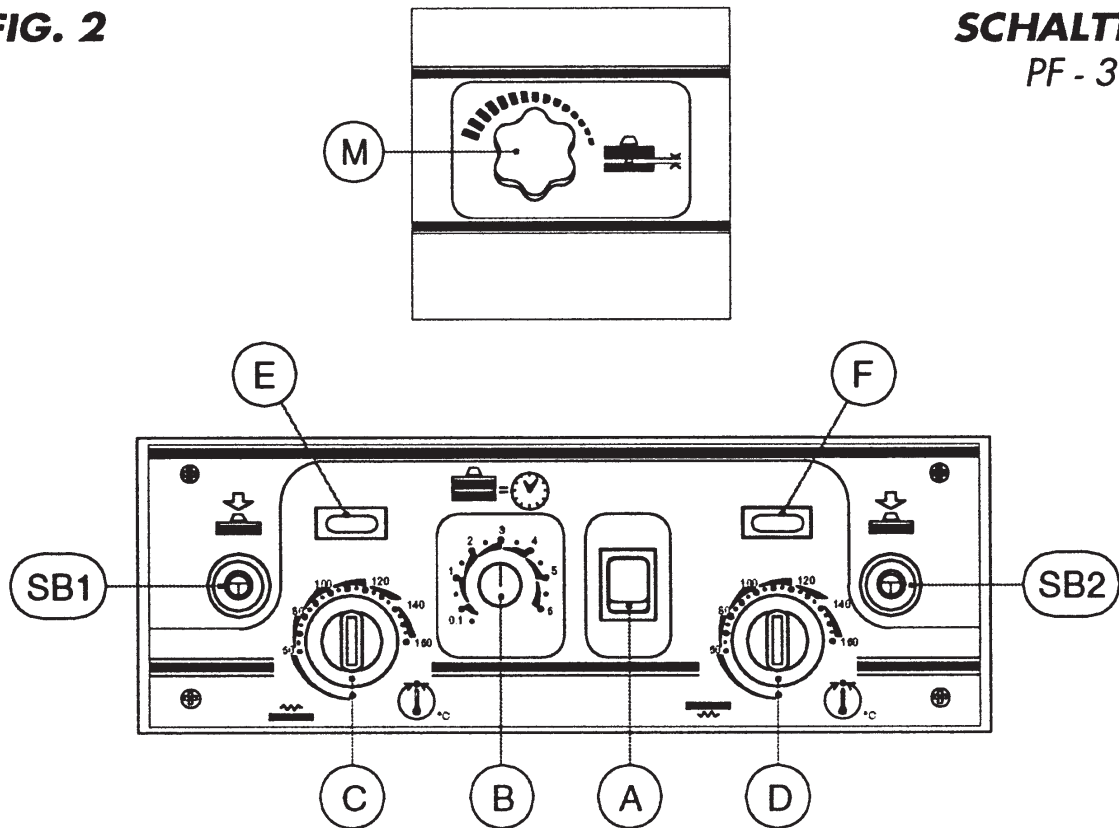

FIG. 2

SCHALTТАFEL
PF - 33 - MT



1) TYPE UND ABMESSUNGEN

MOD	OVERALL DIMENSIONS (B x T x H in cm)			NET WEIGHT (Kg.)
	41	57	78	
PF/33/MT	41	57	78	115

DAS TYPENSCHILD DES GERÄTES IST AN DER RÜCKWAND ANGEBRACHT

2) TECHNISCHE ANGABEN

MOD	ELEKTROANSCHLUSS		
	SPANNUNG V - AC	LEISTUNG Kw	KABEL (Type H07RNF)
PF/33/MT	400/V3N ~	3,25	5 x 2,5 mm ²
	230/V3~	3,25	4 x 2,5 mm ²

ZEICHENVERZEICHNIS - Bild. 1

- CP = HERAUSZIEHBARE SCHALTBRETT
- G = OBERTELLER
- H = UNTERTELLER
- L = HANDSCHUTZVORRICHTUNG
- I = SCHIRM
- LP = SEITLICHER VERSCHLUSS
- P = RÜCKENLEHNE
- Q = MITTELSCHRAUBE UNTERTELLER
- R = VERSORGUNGSKABELAUSGANG
- TD = SCHILD

ZEICHENVERZEICHNIS - Bild. 2

- A / (Q1) = HAUPTSCHALTER (ON I / OFF O)
- B / (KT1) = PRESS/STOP TIMER (0 ÷ 6 SEC)
- C / (ST1) = THERMOSTAT DER OBERPLATTE 160°C
- E / (HL2) = OBERPLATTE KONTROLLAMPE
- D / (ST2) = THERMOSTAT DER UNTERPLATTE 160°C
- F / (HL3) = UNTERPLATTE KONTROLLAMPE
- M = DICKENMESSER
- SB - 1 = GANGDRUCKKNOPF
- SB - 2 = GANGDRUCKKNOPF

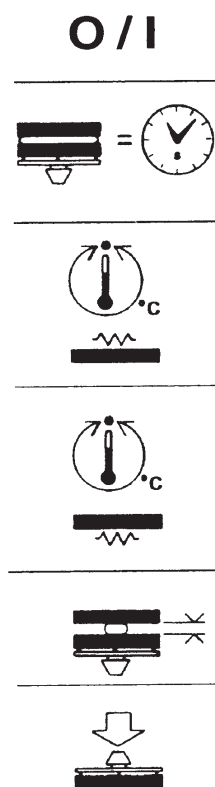

ALLGEMEINE ANWEISUNGEN

- Die im vorliegenden Handbuch enthaltenen Anweisungen sind aufmerksam zu lesen, da sie wichtige Hinweise auf die Installations, Gebrauchs und Wartungssicherheit geben.
- Dieses Handbuch ist für ein eventuelles weiteres Nachschlagen von den Bedienungsleuten aufzubewahren.
- Das Gerät auspacken und seine Unversehrtheit feststellen.
- In Zweifelfällen das Gerät nicht benutzen und sich an qualifizierte Fachleuten wenden.
Bevor die Vorrichtung angeschlossen wird, ist es zu kontrollieren, ob die Schilddaten denjenigen des Versorgungsnetzes entsprechen:
das Schild mit den technischen Daten und allen Installationshinweisen ist an der Rückwand eingebaut.
- Die Vorrichtung darf nur von ausgebildeten Bedienungsleuten benutzt werden.
- Vor Reinigungs und Wartungsarbeiten ist die Vorrichtung auszuschalten.
- Bei Störungen oder Funktionsproblemen ist das Gerät auszuschalten. Zur eventuellen Reparatur sollte man sich nur an eine berechnigte Kundendienststelle wenden und originelle Ersatzteile verlangen.
- Die Nichtbeachtung der oben erwähnten Anweisungen kann die Sicherheit der Vorrichtung gefährden.
- Alle Einrichtungs - und Installationsarbeiten sollten nur von berechtigten Fachleuten und gemäss den gültigen Vorschriften durchgeführt werden.
- Die elektrische Sicherheit dieser Vorrichtung wird ausschliesslich durch einen richtigen Anschluss an eine wirksame Schutzerdung laut den gültigen Normen für die elektrische Sicherheit gewährleistet.
- Dieses wichtiges Sicherheitserfordernis ist unentbehrlich zu überprüfen.
- In Zweifelfällen sollte die Anlage von qualifizierten Fachleuten sorgfältig kontrolliert werden.
- Der Hersteller trifft keine Haftung für eventuelle Beschädigungen, die durch die Ermangelung der Anlagenerdung verursacht werden können.
- Die schallsendung des geräts liegt nicht unter 85 DB (A)



ANWEISUNGEN FÜR DEN MONTEUR

1) EINRICHTUNG DER GERÄTE

INSTALLATIONSMÖGLICHKEITEN FÜR DAS GERÄT PF 33 MT

- A) Installation auf eine beim Verbraucher schon vorhandene Unterstützung - In diesem Fall sollte die Auflageebene in der Lage sei, das Gewicht der Maschine zu tragen. Die entsprechenden ergonomischen Normen beachten.
- B) Installation auf Unterstützungen mit Tragfähigkeit über 150 Kg, die auf Wunsch geliefert werden können.
Der Monteur sollte eventuelle Wartungsarbeiten an der Rückseite des Geräts PF 33 MT in Betrachtung ziehen. Die Maschine auspacken und im Benutzungsraum positionieren Folgendes beachten:
- 1) Das Gerät muss auf eine vollkommen waagerechte Ebene eingerichtet werden. Eventuelle Unebenheiten sind zu beseitigen: zu diesem Zweck sind die einstellbaren Stützfüßchen an - oder auszusrauben.

2) ELEKTRISCHER ANSCHLUSS

- Die Vorrichtung wird für den Betrieb mit der in den Datenschild angegebenen Spannung vorbereitet geliefert.
- Die Vorrichtung ist mit einem biegsamen Kabel mit Isolierung aus Gummi H07RN - F und mit Schnitt laut "technischen Daten des Geräts" zum Anschluss an die elektrische Leitung versehen.
- Die elektrische Ausrüstung der Maschine soll an einem Nulleiter (N) angeschlossen sein, bei Versorgung mit 380 - 400 Volt.
- Es ist festzustellen, ob die Netzspannung und -leistung angemessen sind, die laut Abschnitt "technische Daten des Geräts" erforderten Kilowatts abzugeben.
Der Anschluss an die elektrische Leitung ist nur möglich, wenn es zwischen dem Versorgungsnetz und der Maschine einen allpoligen Mauerhauptschalter laut den gültigen Normen mit mindestens 3 mm Kontaktöffnung Pol gibt. Wenn die Maschine in Betrieb ist, sollte die Versorgungsspannung vom einem Nennspannungswert +/- 10 % nicht abweichen.
Der Hauptschalter sollte in der Nähe der Maschine positioniert sowie leicht zugänglich sein. Beim Inbetriebsetzen der Maschine ist es festzustellen, ob die Oberplatte (Teil G, Bild 1) sich oben (Anstieg) bewegt; sonst sollte man die Maschine sofort ausschalten und zwei Phasen direkt am Stecker des Versorgungskabels umkehren. Es ist unentbehrlich, die Vorrichtung an Erde zu legen und den Wirkungsgrad des elektrischen Schutzanschlusses zu überprüfen.
Die Einrichtung sollte ferner in einem equipotentiellen System eingeordnet werden, dessen Wirkungsgrad laut den gültigen Normen angemessen zu überprüfen ist.
Der Anschluss wird durch eine mit dem Zeichen  gekennzeichnete geleistet, die an der Rückwand in der Nähe vom Einlauf des elektrischen Kabels liegt.

DER HERSTELLER ÜBERNIMMT KEINE HAFTUNG BEI UNBEACHTUNG DIESER UNFALLVERHÜTUNGSNORM.

3) SICHERHEITSVORRICHTUNGEN

- 3.1 *DER SCHIRM 1 (siehe Bild 1)* Verhindert den gefährlichen Zutritt zum Oberteller **G** während der Hebephase: er ist tatsächlich mit einem Mikroschalter versehen, der den Betrieb der PF/ 33/MT nur erlaubt, wenn der Schirm ganz unten ist.
- 3.2 *DIE HANDSCHUTZEINRICHTUNG L (siehe Bild 1)* verhindert den gefährlichen Zutritt zum Unterteller **H** während der Absenkung des Obertellers **G** die Maschine ist tatsächlich mit einem Mikroschalter versehen, der die Absenkung des Tellers nur bei gehobener Handschutzeinrichtzeinrichtung erlaubt.
- 3.3 Zur Inbetriebnahme der PF/33/MT sollte der Bedienungsmann die zwei Druckknöpfe **SB1** und **SB2** (Bild 2, Schaltfeld) mit beiden Händen gedrückt halten, bis das Arbeitsspiel zum Ende ist.
Um mit einer neuen Arbeit zu beginnen, sind beide Druckknöpfe zu lassen und dann wieder zu drücken, Wenn ein Druckknopf während des Arbeitspiels in irgendeinem Moment gelassen wird, wird die Maschine sofort ausgeschaltet.
Wenn beide Schaltvorrichtungen gedrückt werden, kehrt die Maschine in die Arbeitsanfangsbedingung wieder.
Durch diese Betätigung mit beiden Händen Typ 1 (europäische Norm EN 60204 - 1) hat der Bedienungsmann während des Betriebs keinen Zutritt zu den gefährlichen Maschinentzonen.
- 3.4 Der Motor der PF/33/MT wird durch einene eingebauten thermischen Fühler geschützt.
- 3.5 Zwei Sicherheitsthermostate - eine je Heizplatte - mit Handrückstellung schalten in Störungsfällen die Widerstände aus.
Zur Rückstellung zum inneren Seite des Schaltfeldes zutreten und den roten Aufladungsdruckknopf kräftig drücken ; selbstverständlich ist das Gerät vom Versorgungsnetz auszuschalten.

4) ERSATZTEILE

ACHTUNG : VOR DEM ERSATZ DER MASCHINENTEILE IST DAS GERÄT VOM NETZVERSORGUNG AUSZUSCHALTEN

- 4.1 *ERSATZ DER UNTERPLATTE (TELLER) (SIEHE BILD 1)*
Den Rückverschluss **P** abnehmen, die Unterwiderstandsleitungen abschalten und die Sonden der beiden Thermostaten ausziehen.
Die Mittelschraube **Q** ausdrehen und den Teller ersetzen.
Den Oberteller neben dem Unterteller senken lassen und ihn durch den Schalter **A** (Bild 2) klemmen.
Die vier Muttern **S**, welche die Oberplatte tragen, ausdrehen.
Die Maschine einschine einschalten und die Oberplattenaufgabe heben lassen : diese wird an die Unterplatte angelehnt bleiben.
Die Maschine vom Versorgungsnetz allpolig abschalten und die Rückenlehne **P**

abnehmen. Die Leitungen des Oberwiderstandes abschalten und die Sonden der Thermostaten ausziehen ; jetzt kann die Oberplatte leicht ersetzt werden.

ACHTUNG : Bei jedem Ersatz eines Widerstandes oder eines Tellers ist es die Parallelität der teller durch einen Dickenmesser zu überprüfen. Eventuell aus die Stützmutter und - gegenmutter (MA050 und MA052) des Obertellers (siehe Tab. 2) wirken.

4.2 ERSATZ DER ELEKTRISCHEN BESTANDTEILE

Um die elektrischen Bestandteile mit der Ausnahme Widerstände (siehe Abschnitt 4.3 u. 4.4) zu erreichen, reichen es aus, das Schalbrett **CP** (Tab. 1) das mit Sichtschrauben befestigt ist, abzunehmen.

4.3 ERSATZ DES MOTORES UND DER MIKROSCHALTER :

Zum leichten Zutritt zu motor und Mikroschaltern ist die Rücklehne **P** abzunehmen.



ANWEISUNGEN FÜR DEN VERBRAUCHER

Es wird dem Verbraucher empfohlen, zu überprüfen, ob das Gerät angemessen installiert worden ist; der Hersteller übernimmt keine Haftung für Garantien oder Beschädigungen, die durch Wartungsfehler oder Gebrauchsunerfahrenheit verursacht werden können.

Vor dem Inbetriebsetzen der PF33MT sind die in vorliegender Broschüre enthaltenen Gebrauchsanweisungen und besonders die Normen über die Sicherheitsvorrichtungen aufmerksam zu lesen.

Den elektrischen Hauptschalter am Ende des Gerätegebrauchs und besonders während der Wartungs und Reparaturarbeiten ausschalten.

Die Maschine darf nur für den vorausgesehenen Zweck benutzt werden: sie sollte laut den Normen benutzt und sorgfältig gereinigt werden.

Alle Sicherheitsvorrichtungen

(z.B. der Schirmmikroschalter) sollten wirksam gehalten werden. Änderungen und Vorrichtungenanbringungen an die Maschine sind nicht zulässig und bringen den Ablauf jeder Garantieleistung mit sich.

5) **GEBRAUCH DES GERÄTES** (Siehe Bild 1)

Den Hauptschalter **A** drücken.

Die Maschine ist ausschliesslich für einen Berufsgebrauch bestimmt und sollte daher nur von ausgebildeten Bedienungsleuten benutzt werden.

- Während des Gebrauchs des Geräts ist es auf beide heissen Platten **G** und **H** (höchste Betriebstemperatur: 160°C) achtzugeben.

5.1 **EINSCHALTUNG**

- Den Hauptschalter **A** drücken.

Den Thermostat **C** der Oberplatte zu 120°C und denjenigen der Unterplatte **D** zu 140 °C voreinstellen.

Nach Belieben des Bedienungsmannes und nach der Teigmassenmenge wird die Stufenerhöhung beider Platten um 5°C das Erreichen einer optimalen Betriebstemperatur ermöglichen.

Das vollkommene Loslösung des Teiges mit der niedrigsten Thermostatentemperatur ist das bestmögliche Ergebnis.

Das Anschalten beider Kontrolleuchten **E - F** zeigt die Einschaltung der in den Platten eingebauten Widerstände.

Sobald die Kontrolleuchte **E - F** die voreingestellte Temperatur erreichen erlöschen sie und bei jedem beträchtlichem Temperaturabfall schalten sie wieder ein.

5.2 **PIZZADICKENEINSTELLUNG**

- Den Handgriff **M** des Dickenmesser ganz rechts drehen.

- Das Teiglaib zwischen den Platten, welche die gewünschte Temperatur erreicht haben, einführen; den schirm **I** senken und beide Laufdrückknöpfe **SB1 - SB2** drücken.

Das Teig abnehmen und den Dickenmesser einstellen, Zu diesem Zweck sind die oben erwähnten Arbeit zu wiederholen, bis die gewünschte Dicke erreicht wird. Da die Maschine mit einem für einem Arbeitsstandardtyp eingestellten Verweilzeitgeber **B** geliefert wird, wird der Bedienungsman im Bedarfsfall eine geeignetere Verweilzeit durch den Handgriff des Zeitgebers **B** wählen.

Wegen seiner Zerbrechlichkeit ist das Gerät nicht zu häufig zu benutzen

Das Gebrauch ist verboten, wenn die Maschine in betrieb ist.

Der Zeitgeber B bestimmt gesamte Absenkungs - und Verweilzeit des Obertellers. Nach dieser Zeit kehrt der Teller in die Startstellung wieder ; der Oberteller braucht zirka 1 Sekunde zu seiner Absenkung.

t_s = am Zeitgeber eingestellte Zeit

t_o = Obertellerabsenkungszeit - 1 Sekunde

t_v = Obertellerverweilzeit

t_a = $t_o + t_v$

BEISPIEL : Wird am Zeitgeber eine Zeit $t_B = 2,5$ Sekunden eingestellt , so lautet die tatsächliche Verweilzeit wie folgt :

$$t_v = t_s - t_o = 2,5 - 1 = 1,5 \text{ Sekunden}$$

6) REINIGUNG UND WARTUNG

Vor den Reinigungs oder Wartungsarbeiten ist die Maschine vom Netz allpolog auszuschalten. Die Maschine jeden Tag sorgfältig reinigen, die Ober - und Unterplatte mit laumem Seifenwasser reinigen, reichlich spülen und sorgfältig trocknen.

Die Reinigung mit stahlwolle, Stahlwolle, Bürsten oder Schaber aus Normalstahl ist unbedingt zu vermeiden, da sie Eisenteilchen niederlagen können, deren Anrostung Rostpunkte verursachen kann, Keine Messer oder Werkzeuge benutzen, die Plattenbeschädigungen oder oberflächenrauheiten verursachen können.

ACHTUNG:

Es ist unbedingt zu vermeiden, die Einrichtung mit direkten Wasserstrahlen zu waschen, da eventuelle Durchsickerungen in den elektrischen Bestandteilen den regelmässigen Betrieb der Vorrichtung und der Sicherheitssysteme beeinträchtigen könnten. Den verbrauchten Öl nicht in den Umwelt zerstrue.

Keine weitere Wartungsarbeiten sind erforderlich. Das Gerät sollte jedenfalls alle 4 Jahre von Fachleuten kontrolliert werden.

Eine gute Wartung gewährleistet einen vollkommenen Betrieb und einen langen Lebensdauer des Gerätes.

MOD.	MISURE INTERNE INSIDE SIZE DIMENSIONS INTERNES INNENMASSE			PESO NETTO NET WEIGHT POIDS NET PESO NETO
	LARG.	PROF.	ALT.	KG.
PF/33 / MT	41	57	78	115

LE MISURE SONO ESPRESSE IN MM.

SIZES ARE INDICATED IN MM.

MOD.	CONNESSIONE ELETTRICA ELECTRIC CONNEXION CONNEXION ELECTRIQUE TECHNISCHE GEGEVENS		
	TENSIONE RATING VOLTAGE TENSION SPANNING	POTENZA RATING VOLTAGE PUISSANCE VERMOGEN	CAVO CABLE CABLE DRAAD
PF/33 / MT	V - AC	Kw	(Tipo H07ANF)
	400 / V3N ~	3,25	5 x 2,5 mm ²
	230 / V3 ~	3,25	4 x 2,5 mm ²

LA TARGHETTA DATI TECNICI E L'INGRESSO DEL CAVO DI ALIMENTAZIONE SI TROVANO NELLA PARTE POSTERIORE DEL FORNO.

THE DATA PLATE IS LOCATED ON THE BACK OF THE MACHINE

SCHEMA ELETRICO VOLT. 230 V 3 ~
 WIRING DIAGRAM
 SCHEMA ÉLECTRIQUE
 SCHALTPLAN
 ESQUEMA ELÉCTRICO

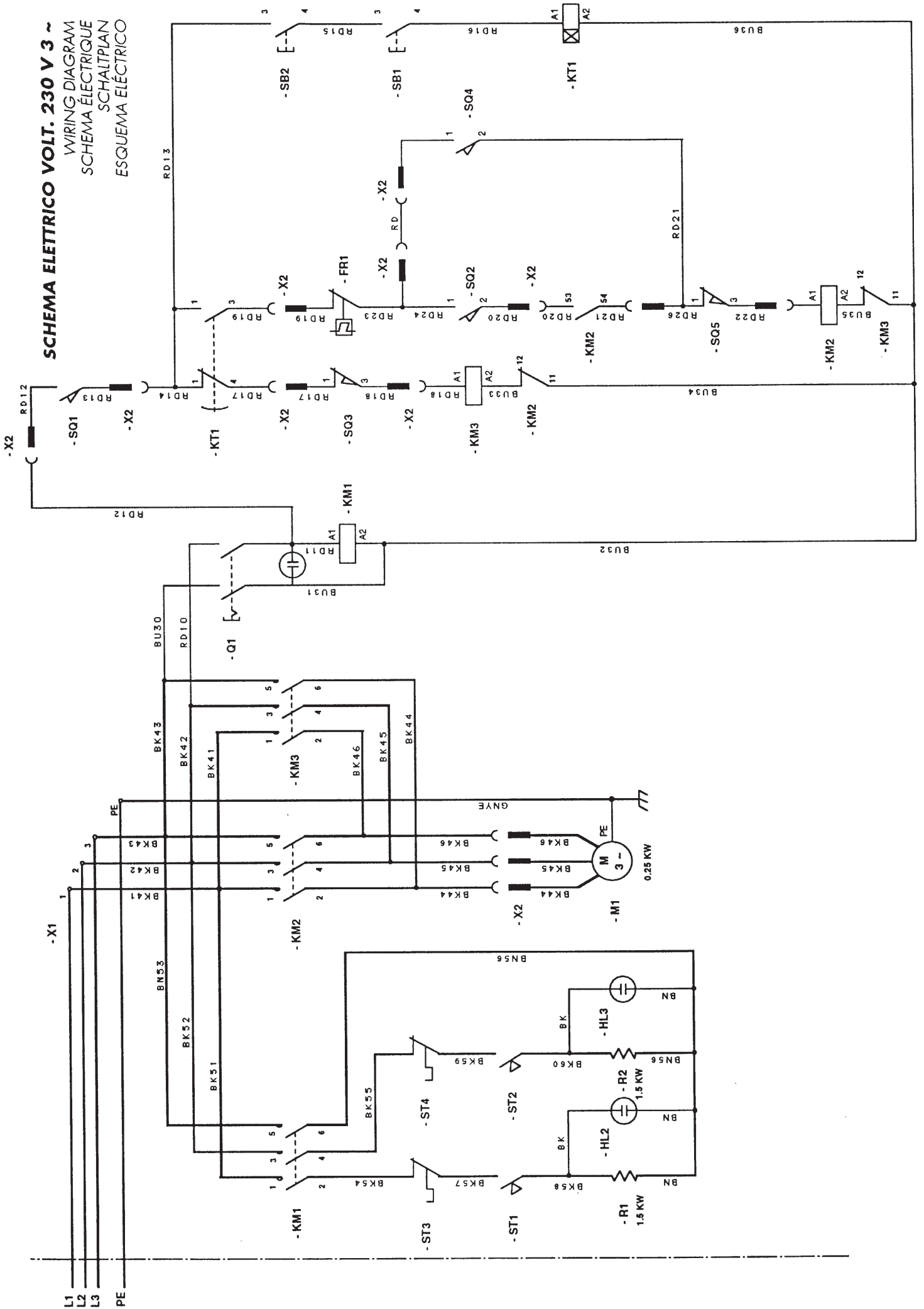

SCHEMA ELETRICO VOLT. 400 V 3 N ~
 WIRING DIAGRAM
 SCHEMA ÉLECTRIQUE
 SCHALTPLAN
 ESQUEMA ELECTRICO

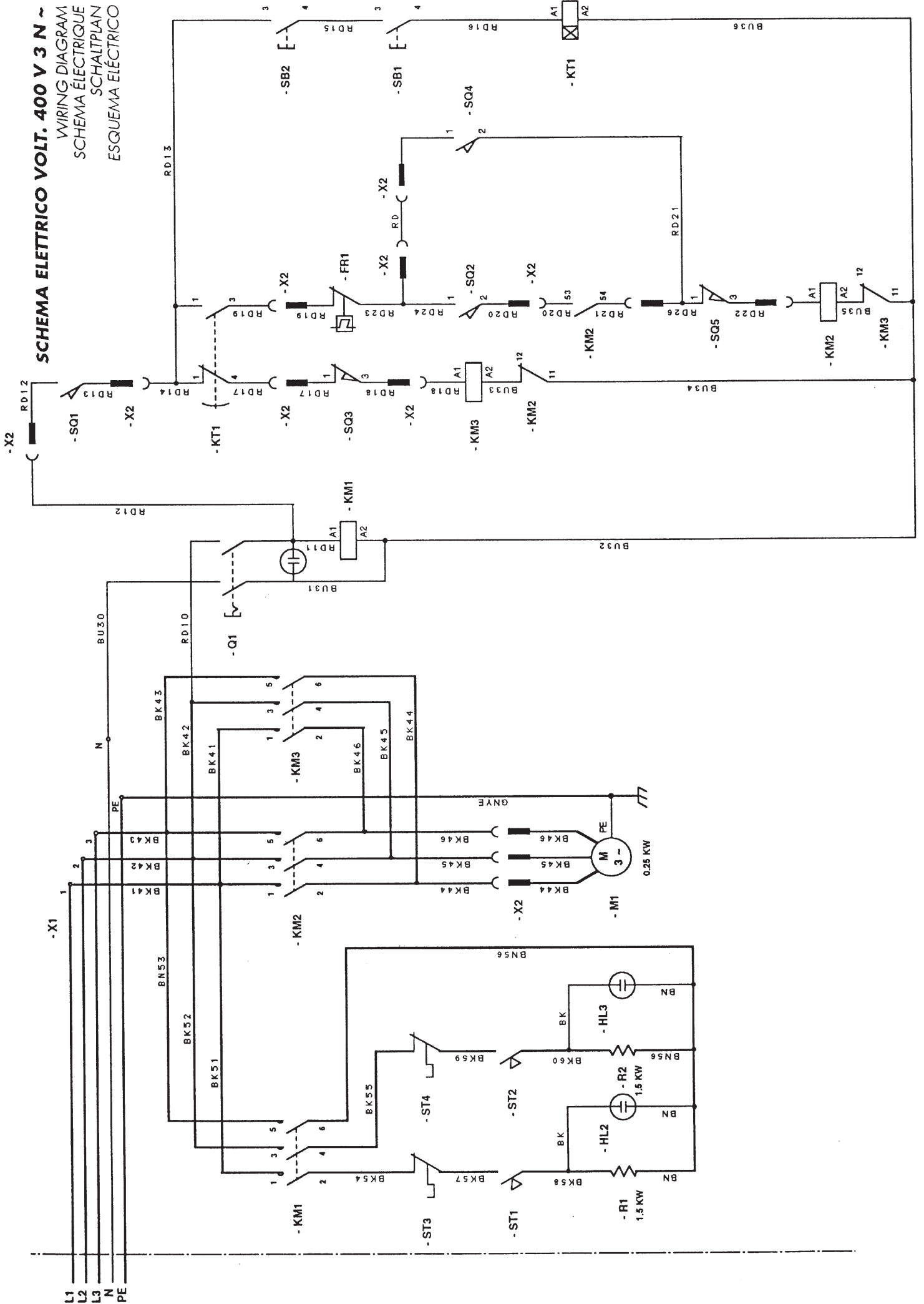

M₁ Motore trifase 0,25 Kw 230/400 V.
 Three-phase motor 0,25 Kw 230/400 V.
 Moteur triphasé 0,25 Kw 230/400 V.
 Dreiphasiger Motor 0,25 Kw 230/400 V.
 Motor trifásico 0,25 Kw 230/400 V.
 Motor trifásico 0,25 Kw 230/400 V.

SQ₃ Fine corsa superiore
 Upper limit switch
 Fin de course supérieur
 Oberendschalter
 Tope superior
 Final carreira inferior

Q₁ Interruttore generale
 Main switch
 Interrupteur général
 Hauptschalter
 Interruptor general
 Interruptor geral

KT₁ Temporizzatore 0 - 6 secondi
 Timer 0 - 6 sec.
 Temporisateur 0 - 6 sec;
 Zeitgeber 0 - 6 Sek.
 Temporizador 0 - 6 sec;
 Temporizador 0 - 6 sec.

SQ₁ Microinterruttore capote
 Top microswitch
 Micro - interrupteur capote
 Schirmmikroschalter
 Microinterruptor capota
 Micro interruptor capota

FR₁ Termica interna al motore
 Thermal inside the motor
 Courant thermique intérieur au moteur
 Im motor eingebaute thermische Relais
 LLave térmica interior
 Térmica interna no motor

SQ₂ Microinterruttore salvamani
 Hand protector microswitch
 Micro - interrupteur protège-mains
 Handschutzmikroschalter
 Microinterruptor guardamanos
 Micro interruptor salva - mãos

SB₁ Pulsante di marcia
 Start push button
 Poussoir de marche
 Gangdruckknopf
 Botón de marcha
 Botão de marcha

SQ₅ Fine corsa inferiore
 Lower limit switch
 Fin de course inférieure
 Unterendschalter
 Top inferior
 Final carreira superior

SB₂ Pulsante di marcia
 Start push button
 Poussori de marche
 Gangdruckknopf
 Botón de marcha
 Botão de marcha

SQ₄ Microinterruttore alimentazione
 Input limit switch
 Micro - interruptor d'alimentation
 Versorgungsmikroschalter
 Microinterruptor guardamanos
 Micro interruptor salva - mãos

COD.	BU	GY	GN / YE
COLORI	BLU	GRIGIO	GIALLO / VERDE
COLOURS	BLEU	GREY	YELLOW / GREEN
COLEURS	BLEU	GRIS	JAUNE / VERT
FARBEN	BLAU	GRAU	GELB / GRÜN
COLORES	AZUL	GRIS	AMARILLO / VERDE

KM₁	<i>Teleruttore resistenze Resistance electromagnetic Télerupteur résistance Widerständefernschalter Telerruptor resistências Telerruptor resistências</i>	R₁	<i>Resistenza superiore Upper resistance Résistance supérieure Oberwiderstand Resistência superior Rêsistencia superior</i>
KM₂	<i>Teleruttore discesa Downstroke electromagnetic switch Télerupteur descente Absenkungerschalter Telerruptor descida Telerruptor descida</i>	R₂	<i>Resistenza inferiore Lower resistance Résistance inférieure Unterwiderstand Resistencia inferior Resistência inferior</i>
KM₃	<i>Teleruttore salita Upstroke electromagnetic switch Télerupteur montée Hebefernschalter Telerruptor subida Telerruptor subida</i>	HL₂	<i>Lampada spia resistenza sup. Upper resistance thermostat Lampe témoin résistance supér. Sicherheitsthermostat Lámpara visor resist. superior Lámpada visor resist. superior</i>
ST₁	<i>Termostato resistenza superiore Upper resistance thermostat Thermostat résistance supérieure Oberwiderstandsthermostat Termóstato resistência superior Termostato resistência superior</i>	HL₃	<i>Lampada resistenza inferiore Lower resistance warning light Lampe témoin résistance inférieur Unterwiderstand Lámpara indicador resist. inferior Lámpada visor resist. inferior</i>
ST₂	<i>Termostato resistenza inferiore Lower resistance thermostat Thermostat résistance inférieure Unterwiderstandsthermostat Termóstato resistência inferior Termostato resistência inferior</i>	X₁	<i>Morsettiera alimentazione Input terminal board Boîte à borne d'alimentation Versorgungsklemmbrett Tablero alimentación Terminal alimentação</i>
ST₃	<i>Termostato di sicurezza Safety thermostat Thermostat de sécurité Sicherheitsthermostat Termostato de seguridad Termostato de segurança</i>	X₂	<i>Connettore 15 poli maschio / femmina 15 - pole connector male / female Connecteur 15 pouces mâle / femelle 15 poliger vrbinder Feder - Nut Conector 15 macho - hembra Conector 15 macho fêmea</i>

<i>COD.</i>	<i>BK</i>	<i>BN</i>	<i>RD</i>	<i>OG</i>
COLORI	<i>NERO</i>	<i>MARRONE</i>	<i>RED</i>	<i>ARANCIO</i>
COLOURS	<i>BLACK</i>	<i>BROWN</i>	<i>RED</i>	<i>ORANGE</i>
COLEURS	<i>NOIR</i>	<i>MARRON</i>	<i>ROUGE</i>	<i>ORANGE</i>
FARBEN	<i>SCHWARZ</i>	<i>BRAUN</i>	<i>ROT</i>	<i>ORANGE</i>
COLORES	<i>NEGRO</i>	<i>MARRON</i>	<i>ROJO</i>	<i>NARANJA</i>

I

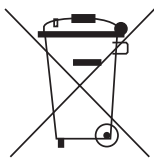

Per la salvaguardia dell'ambiente, procedere secondo la normativa locale vigente.
Quando l'apparecchio non è più utilizzabile né riparabile, procedere allo smaltimento differenziato dei componenti.

L'apparecchiatura elettrica non può essere smaltita come un rifiuto urbano, ma è necessario rispettare la raccolta separata introdotta dalla disciplina speciale per lo smaltimento dei rifiuti derivati da apparecchiature elettriche (dlg n 151 del 25/7/05 - 2002/96/CE - 2003/108/CE)

Le apparecchiature elettriche OEM sono contrassegnate da un simbolo recante un contenitore di spazzatura su ruote barrato. Il simbolo indica che l'apparecchiatura è stata immessa sul mercato dopo il 13 agosto 2005 e che deve essere oggetto di raccolta separata.

Lo smaltimento inadeguato o abusivo delle apparecchiature oppure un uso improprio delle stesse, in considerazione delle sostanze e dei materiali contenuti può causare danni alle persone e all'ambiente. Lo smaltimento dei rifiuti elettrici che non rispetti le norme vigenti comporta l'applicazione di sanzioni amministrative e penali.

GB



To protect the environment, please proceed in compliance with the local laws in force.
When the machine can no longer be used or repaired, please proceed with recycle and disposal.

Electrical equipment cannot be disposed of as ordinary urban waste: it must be disposed of according to the special EU directive for the recycling of electric and electronic equipment.

OEM electrical equipment is marked with a pictogram of a garbage can inside a barred circle. This symbol means that the equipment was sold on the market after August 13, 2005, and must be disposed of accordingly. Due to the substances and materials it contains, inappropriate or illegal disposal of this equipment, or improper use of the same, can be harmful to humans and the environment. Improper disposal of electric equipment that fails to respect the laws in force will be subject to administrative fines and penal sanctions.

F



Pour la sauvegarde de l'environnement, procéder selon la normative locale en vigueur.
Lorsque l'appareil n'est plus utilisé ni réparable, procéder tri différencié des composants.

L'appareillage électrique ne peut pas être jeté comme un déchet urbain. En effet, il faut respecter le ramassage séparé introduit par la discipline visant à l'élimination des ordures dérivant d'appareillages électriques.

Les appareillages électriques OEM sont caractérisés par un symbole portant une benne à ordures sur roues barrée. Le symbole indique que l'appareillage a été mis sur le marché après le 13 août 2005 et qu'il doit faire l'objet de ramassage séparé.

L'écoulement inadéquat ou abusif des appareillages ou encore une utilisation impropre de ces derniers, si l'on considère les substances et matériaux contenus dans ces appareillages, peut provoquer des dommages aux personnes ou à l'environnement. L'écoulement des déchets électriques qui ne respectent pas les normes en vigueur comporte l'application de sanctions administratives et pénales.

D



Hinsichtlich des Umweltschutzes gelten die am Aufstellungsort der Maschine gültigen Vorschriften. Wenn die Maschine nicht mehr benutzt und / oder repariert werden kann, müssen die verschiedenen Maschinenkomponenten entsorgt werden.

Elektrische Geräte dürfen nicht in den normalen Haushaltsmüll gegeben sondern müssen entsprechend der Bestimmungen zur Abfalltrennung als Industrieabfall gesondert entsorgt werden.

Die elektrischen Geräte OEM sind mit einem besonderen Kennzeichen (durchkreuzter Müllbehälter) versehen. Dieses Kennzeichen zeigt an, daß das Gerät nach dem 13. August 2005 in den Handel gebracht wurde und im Rahmen der Abfalltrennung als Industrieabfall gesondert entsorgt werden muß.

Eine unangemessene oder nicht den gesetzlichen Vorschriften entsprechende Entsorgung von elektrischen Geräten sowie ein unsachgemäßer Einsatz kann aufgrund der Präsenz von gesundheitsschädlichen Substanzen u/o Materialien zu schweren Gesundheitsschäden und / oder zu einer schwerwiegenden Umweltbelastung führen. Jede nicht den einschlägigen Vorschriften entsprechende Entsorgung von elektrischen Materialien beinhaltet die Verhängung von Geldbußen u/o strafrechtlichen Maßnahmen.

E



Para la salvaguardia del ambiente hay que actuar en conformidad a la normativa local vigente. Cuando el aparato no se pueda volver a utilizar ni reparar, efectuar una eliminación diferenciada de los componentes.

El aparato eléctrico no se debe eliminar como residuo urbano, si no que es necesario respetar la recolección separada de residuos introducida por la Directiva especial para la eliminación de residuos derivados de equipos eléctricos.

Los aparatos eléctricos OEM están marcados por un símbolo que representa un contenedor de basura sobre ruedas cruzado por una barra. El símbolo indica que el aparato fue introducido en el mercado después del 13 de agosto de 2005 y que debe ser objeto de recogida selectiva de residuos.

La eliminación inadecuada o abusiva de los aparatos, o bien el uso impropio de los mismos, en razón de las sustancias y materiales que contienen, puede ser nociva para las personas y el medio ambiente. La eliminación de residuos eléctricos que no respete las normas vigentes conlleva la aplicación de sanciones administrativas y penales.

P

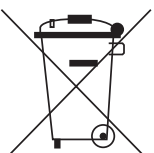

Para a protecção do ambiente proceder de acordo com o regulamento local em vigor. Quando o aparelho já não poder ser utilizado nem reparado, proceder a eliminação diferenciada dos componentes.

O equipamento eléctrico não pode ser eliminado como lixo urbano, sendo necessário respeitar a recolha separada introduzida pelo regulamento especial para a eliminação do lixo decorrente de equipamentos eléctricos.

Os equipamentos eléctricos OEM são marcados por um símbolo representando um contentor do lixo sobre rodas barrado. O símbolo indica que o aparelho foi introduzido no mercado depois de 13 de Agosto de 2005 e terá que ser objecto de recolha separada.

A eliminação inadequada ou abusiva dos equipamentos, ou um uso impróprio dos mesmos, em consideração das substâncias e dos materiais contidos pode causar prejuízo às pessoas e ao ambiente. A eliminação do lixo eléctrico que não respeite as normas em vigor implica a aplicação de sanções administrativas e penais.

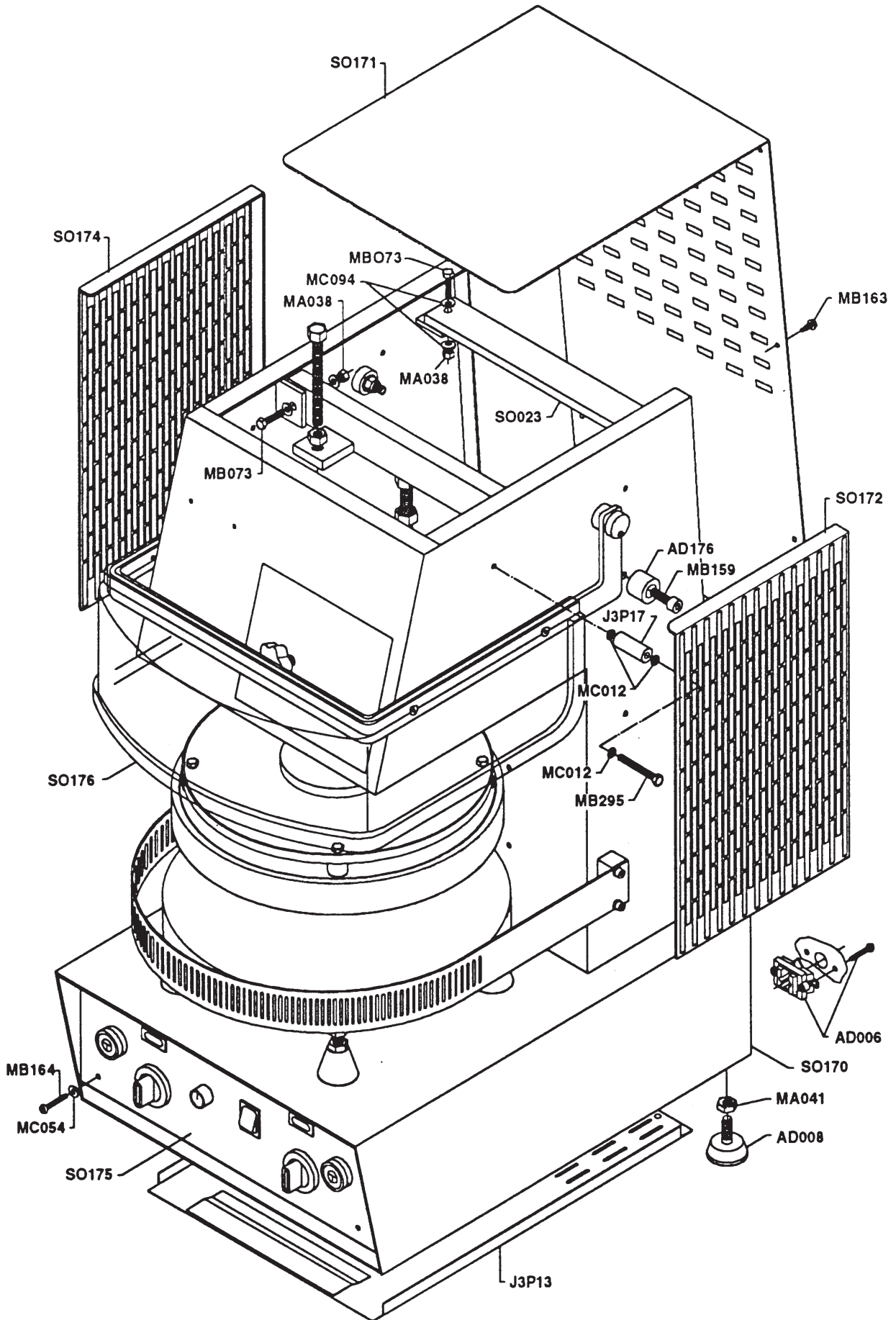

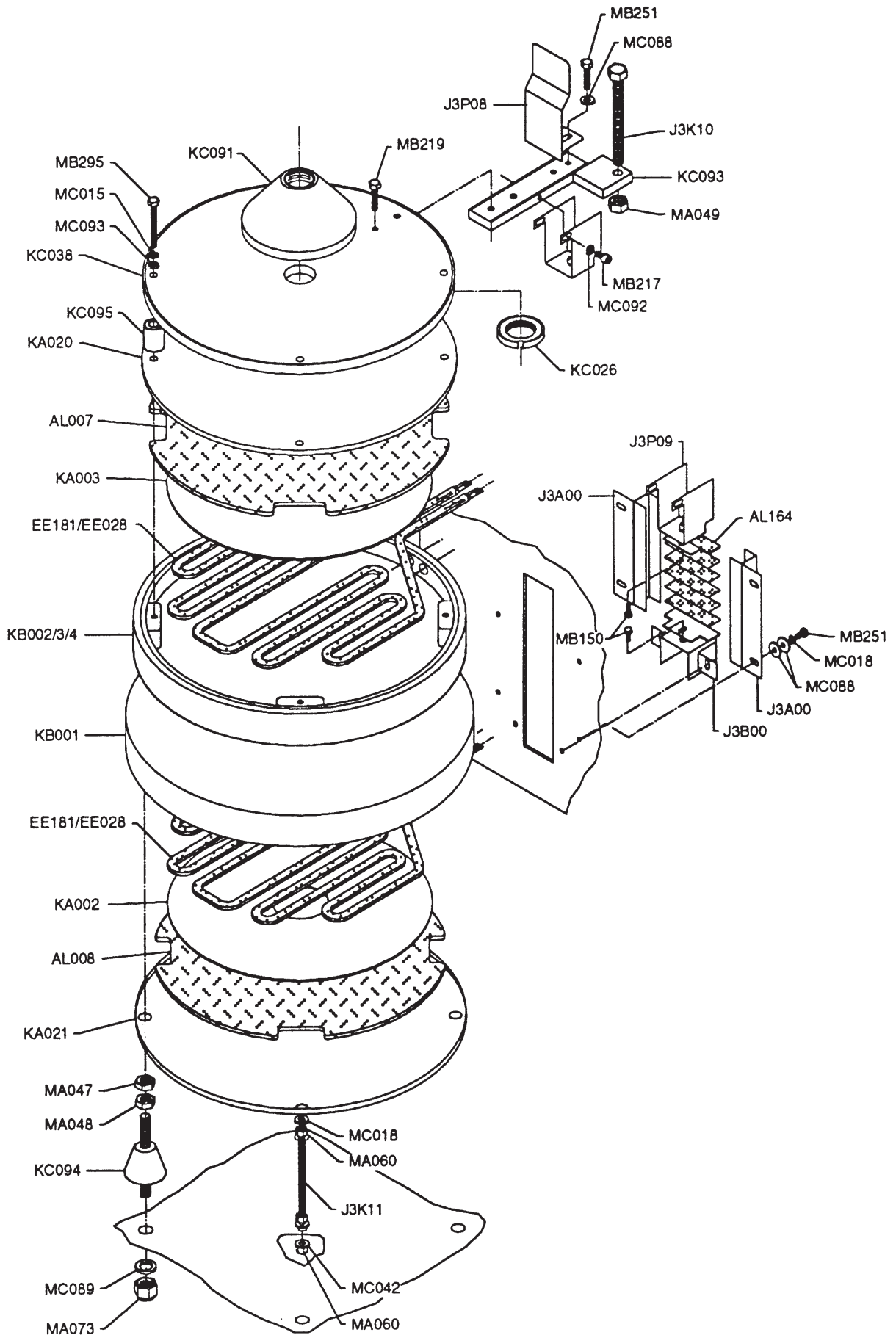

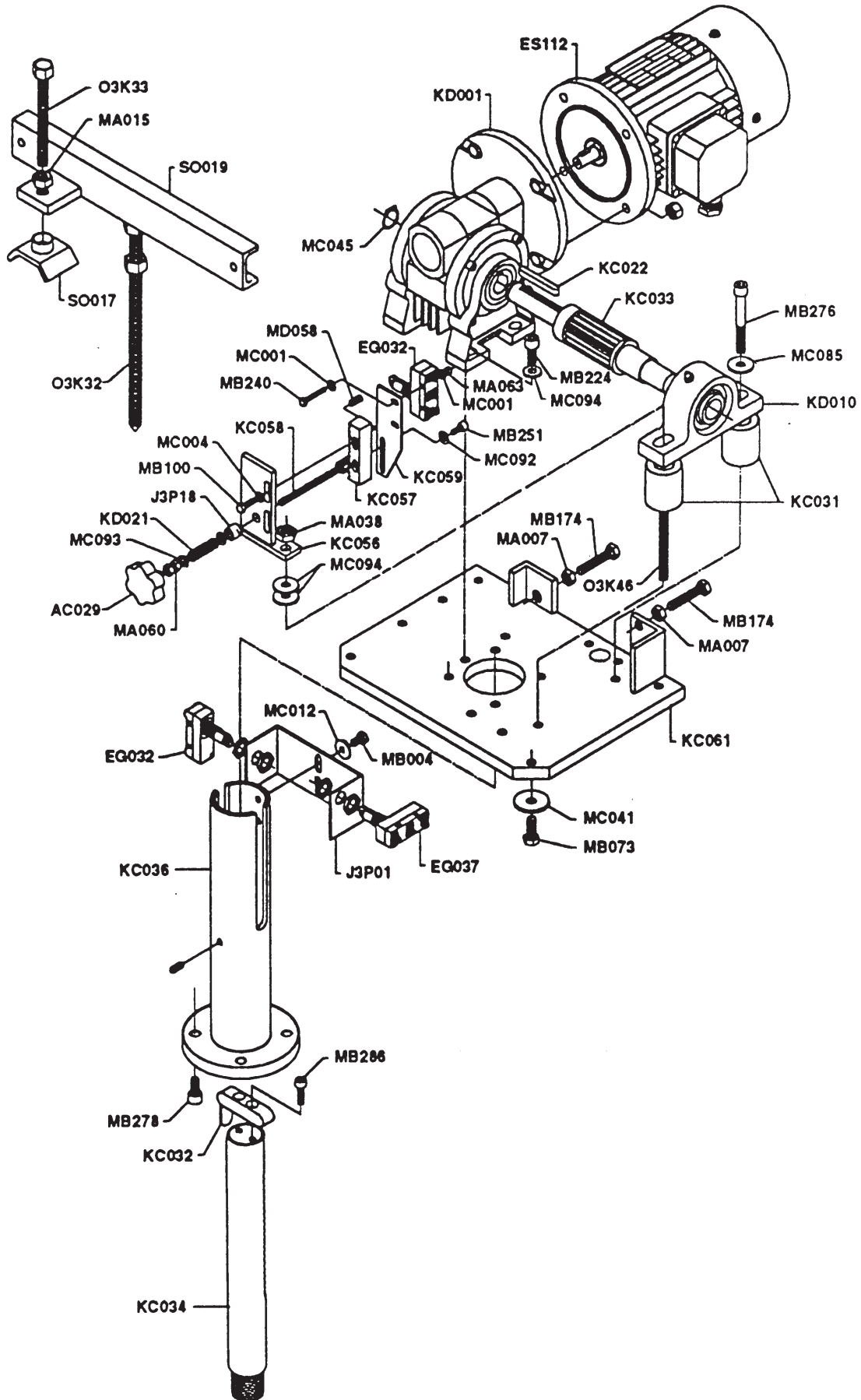

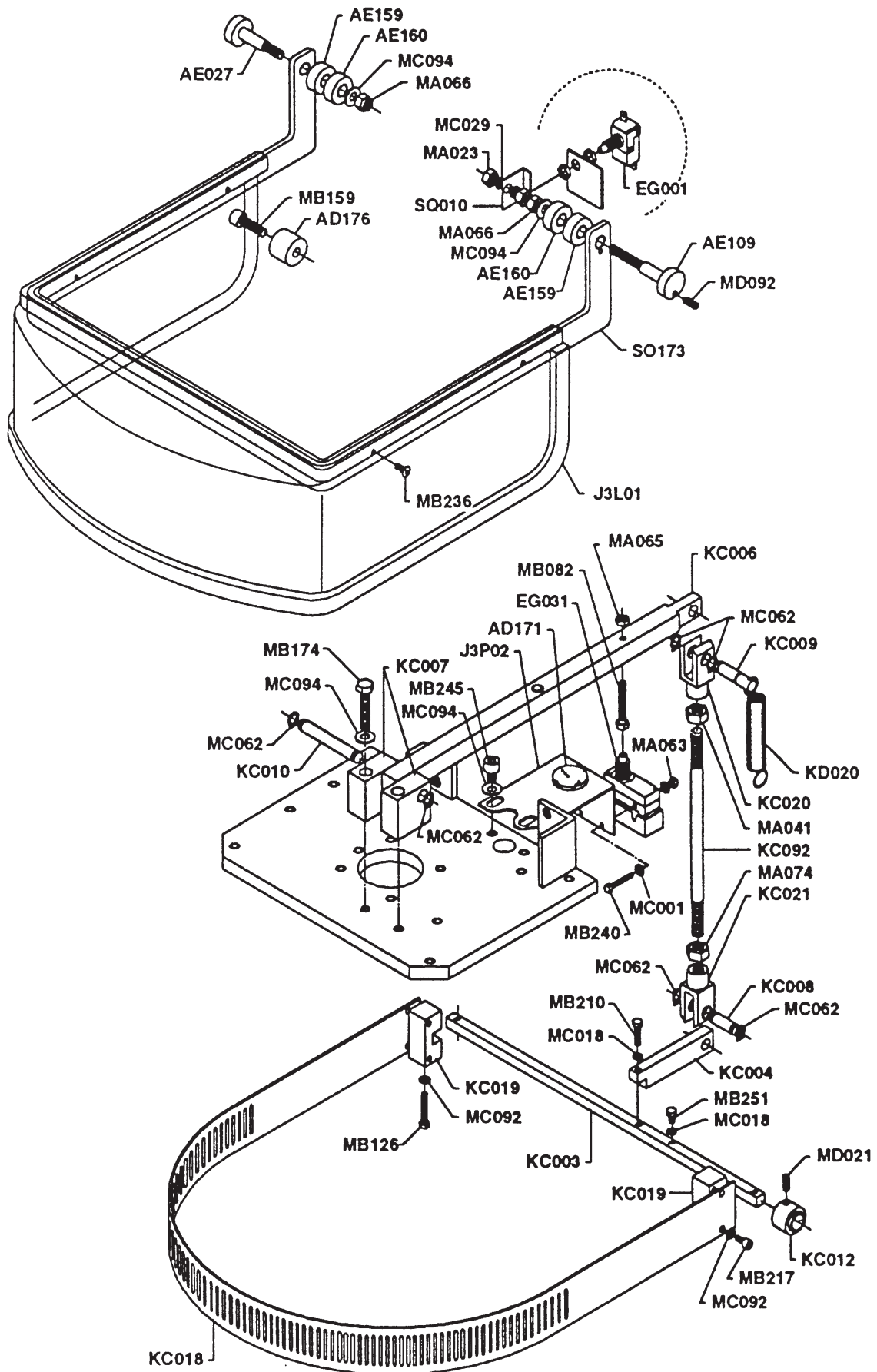

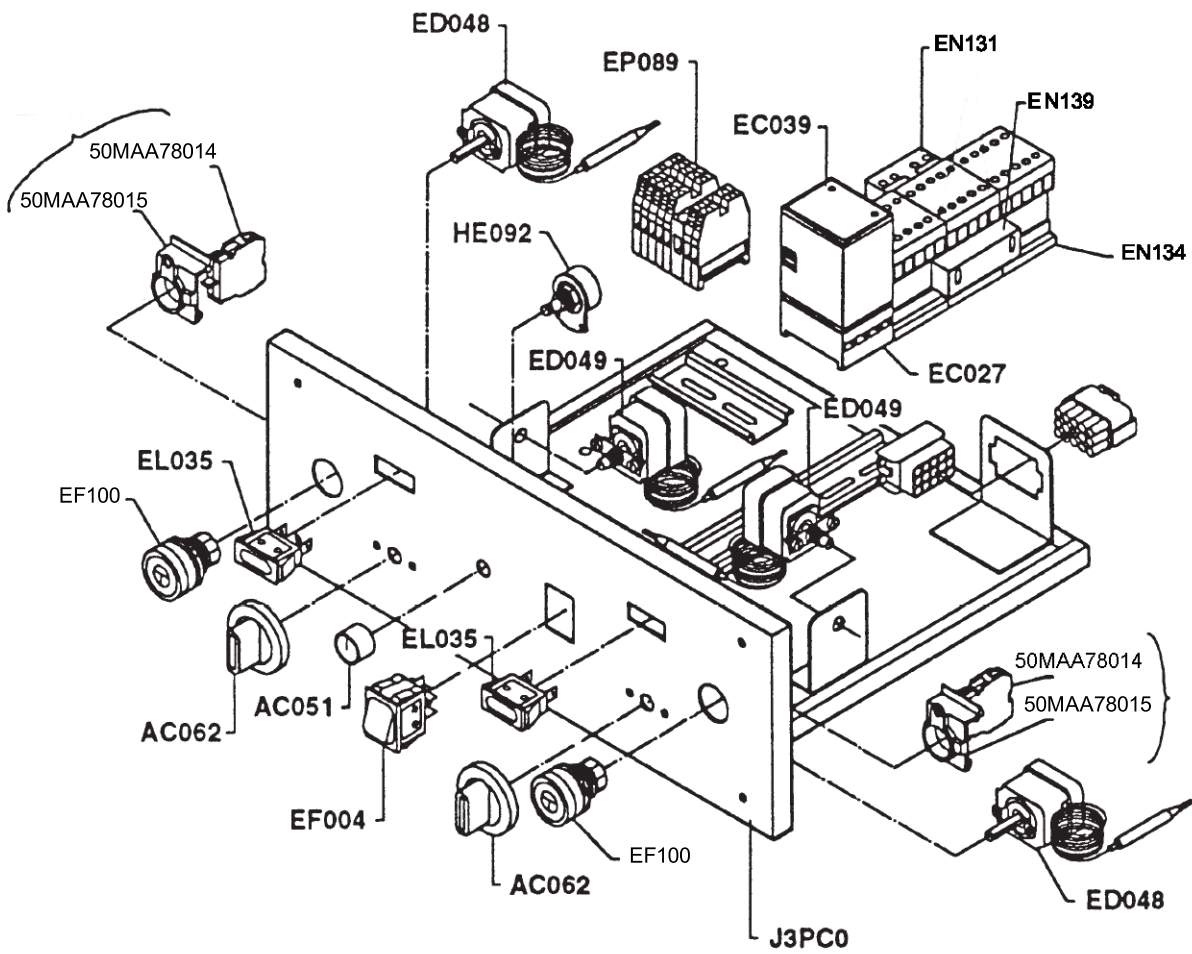

DICHIARAZIONE CE DI CONFORMITA'
DECLARATION OF CONFORMITY - DECLARATION CE DE CONFORMITE
CE-KONFORMITÄTSERKLÄRUNG - DECLARACIÓN CE DE CONFORMIDAD' DECLARAÇÃO CE DE CONFORMIDADE



OEM - ALI SpA
Viale Lombardia, 33
46012 BOZZOLO (MN) Italia
Tel. 0376- 910511 - Fax 0376 - 920754

Dichiara che il modello - *It is hereby declared that model*
Déclare que le modèle - *erklärt, daß die Maschine Modell*
Declara que el modelo - *Declara que o modelo*

PF / 33 - MT

anno di costruzione - *Year of manufacture - An de production - Baujahr*
año de fabricación - *ano de fabricação*

I è conforme alle disposizioni legislative che traspongono le direttive e successivi emendamenti:
GB complies with the law provisions that transpose the directives and relevant amendments:
F est conforme aux dispositions législatives qui transposent les directives et amendements successifs:
D den gesetzlichen Richtlinienbestimmungen und nachfolgenden Änderungen:
E es conforme a las disposiciones legislativas que transponen las directivas y sucesivas enmiendas:
P encontra-se em conformidade com as disposições legislativas relativas as diretivas:

2004/108 - 2006/42 - 2006/95 CEE

I e inoltre dichiara che sono state applicate le seguenti norme armonizzate
GB it is also hereby declared that the following harmonized provisions have been applied
F et en plus elle déclare que les normes suivantes ont été appliquées
D sowie folgenden harmonisierten Normen:
E y declara además que han sido aplicadas las siguientes normas armonizadas
P e declara além disso que foram aplicadas as seguintes normas harmonizadas

**EN 60204-1; EN 60335-2-64; EN 292-1/2; EN 294EN
55014; EN 55104; EN 60555-2/3**

Firma del legale rappresentante - Signature of the legal representative
Signature du représentant légal - Unterschrift des Rechtsvertreter
Firma del representante legal - Assinatura do representante legal

(Paolo Finatti)



OEM - ALI S.p.a.

Viale Lombardia 33 - 46012 BOZZOLO (Mantova) Italy

Tel. 0376 - 910511 - Fax 0376 - 920754

[Http://www.oemali.com](http://www.oemali.com)

E-mail info@oemali.com
