



BAKERLUX SPEED.Pro™

Le premier baking speed oven



Table des matières

BAKERLUX SPEED.Pro™	page	4
La Formule	page	6
Mode BAKE	page	8
Mode SPEED	page	14
Panneau de contrôle SPEED.Pro™	page	24
Technologies Unox	page	26
Data Driven Cooking	page	30
Assistance Technique	page	33
Données Techniques	page	36
Unox dans le monde	page	42



Cuisson par convection

Bake

L'âme traditionnelle de BAKERLUX SPEED.Pro™ apporte uniformité et arômes à la cuisson de vos produits de boulangerie et exalte leurs parfums.

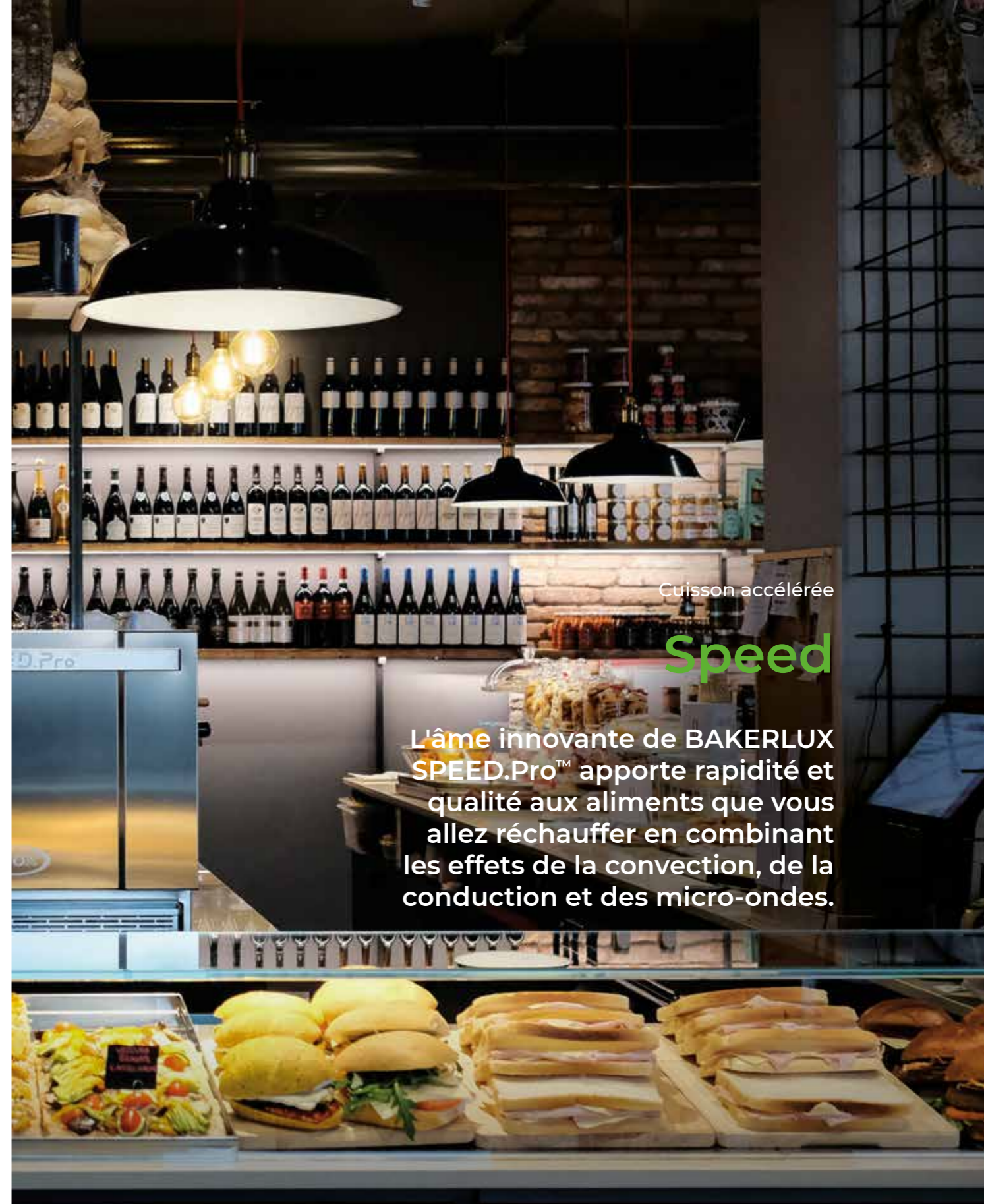

Cuisson accélérée

Speed

L'âme innovante de BAKERLUX SPEED.Pro™ apporte rapidité et qualité aux aliments que vous allez réchauffer en combinant les effets de la convection, de la conduction et des micro-ondes.

Une performance maximale dans un espace minimal

Vitesse maximale

L'équation qui multiplie vos profits

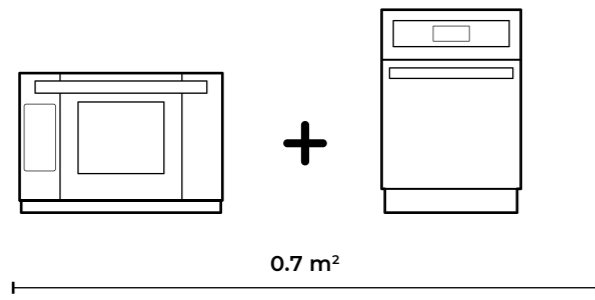

2 en 1

Four à convection et four à cuisson accélérée. Deux équipements, double espace, double coût. Mais combien de fois les utilisez-vous en même temps ?

=

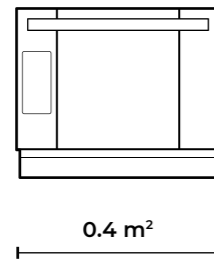

BAKERLUX SPEED.Pro™

Le BAKERLUX SPEED.Pro™ est le premier four avec double fonction de cuisson: four à convection et four à cuisson accélérée en un seul équipement. Un faible encombrement pour un profit élevé.

=

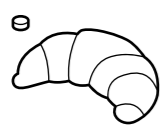

16 min
27 pcs de croissants surgelés

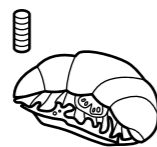

90 sec
4 pcs de croissants farcis

Bénéfices x 3

Après leur cuisson pensez à garnir vos produits, quand la commande arrive quelques secondes suffisent pour les réchauffer et vous n'aurez plus qu'à les servir encore bien chauds et parfumés. Multipliez vos bénéfices !

Triple cuisson

Convection
Coloration externe



Micro-ondes
Cuisson interne



Conduction
Marquage



BAKERLUX SPEED.Pro™

Mode Bake

Son enceinte spacieuse associée à sa ventilation à double vitesse apportent une coloration parfaite à vos produits de boulangerie. Séduisez vos clients, diversifiez votre offre, augmentez vos bénéfices.

L'excellence de la tradition

Cuisson à convection optimale

Quel est le secret d'un résultat parfait ?

Le contrôle des flux d'air partout dans la chambre de cuisson et l'élimination efficace de l'excès d'humidité.

Rien n'a jamais été aussi simple qu'avec BAKERLUX SPEED.Pro™ !



Capacité
3 plaques 460 x 330

Puissance de convection
3,2 kW

Vitesse du ventilation
2750/1700 rpm *

* Cette donnée se réfère à la température de 180 °C

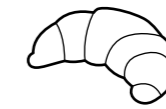

27 croissants
en 16 minutes

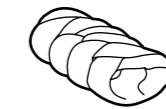

27 mini strudels
en 25 minutes



36 viennoiseries
en 20 minutes



45 petits pains moelleux
en 16 minutes



18 Demi-baguettes
en 18 minutes



3 Pizzas épaisses
en 14 minutes

Baking Essentials

BAKE

Plaque en aluminium.



Idéale pour

Pâte sablée ;
Gâteaux dans moule à tarte.

Avantages

Plaque en aluminium pour une transmission rapide de la chaleur ;
Bord ultra-bas pour optimiser l'uniformité.

Réf. TG305 460 x 330

FORO.BAKE

Plaque en aluminium perforée.



Idéale pour

Pizza ;
Gâteaux dans moules à tarte ;
Pain.

Avantages

Plaque en aluminium perforée pour augmenter la transpiration de la pâte pendant la cuisson ;
Bord ultra-bas pour optimiser l'uniformité.

Réf. TG310 460 x 330

FORO.BLACK

Plaque en aluminium antiadhérente perforée.



Idéale pour

Croissants ;
Pain congelées ;
Viennoiseries danoises.

Avantages

Elle évite d'utiliser le papier cuisson ;
Bord ultra-bas pour maximiser l'uniformité.

Réf. TG330 460 x 330

BAGUETTE.GRID

Grille chromée ultra-légère - 5 rangées.



Idéale pour

Baguettes congelées ;
Ficelles congelées.

Avantages

Maximise la circulation de l'air sur la surface du pain.

Réf. GRP310 460 x 330

PAN.FRY

Plaque en acier antiadhérente.



Idéale pour

Pizzas en plaques ;
Quiche Lorraine ;
Croquettes.

Avantages

Profondeur 20 mm.

Réf. TG350 460 x 330

STEEL.GRID

Grille inox.



Idéale pour

Pizza congelées ;
Pain congelées.

Avantages

Maximise la circulation de l'air sur la surface du produit.

Réf. GRP335 460 x 330

BAKERLUX SPEED.Pro™

Mode Speed

La plaque de cuisson accélérée vous permet de réchauffer en quelques secondes des grandes et petites quantités. Les temps de service se réduisent de moitié tandis que vos bénéfices doublent.

L'excellence de l'innovation

Cuisson accélérée de plusieurs portions



Performance de cuisson



250 gr de Lasagnes
en 100 secondes

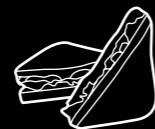

4 Toasts
en 75 secondes



250 gr d'Ailes de poulet
en 110 secondes



4 Club sandwiches
en 125 secondes



4 Burritos
en 90 secondes



9 Croissants farcis
en 50 secondes

16

SPEED.Pro™ - Speed

Combien cela vous coûte-t-il de faire attendre vos clients ?

Éliminez les attentes, multipliez vos bénéfices

La taille réduite de la plaque d'un four à cuisson accélérée traditionnel ne permet pas de cuire plus d'un sandwich à la fois. Cela se traduit par des temps d'attente longs durant le rush.

Grâce à BAKERLUX SPEED.Pro™ et aux dimensions 450 x 330 mm de la plaque spéciale SPEED.Plato, vous pourrez cuire jusqu'à 4 sandwichs ou plus simultanément pour ne jamais faire attendre vos clients.

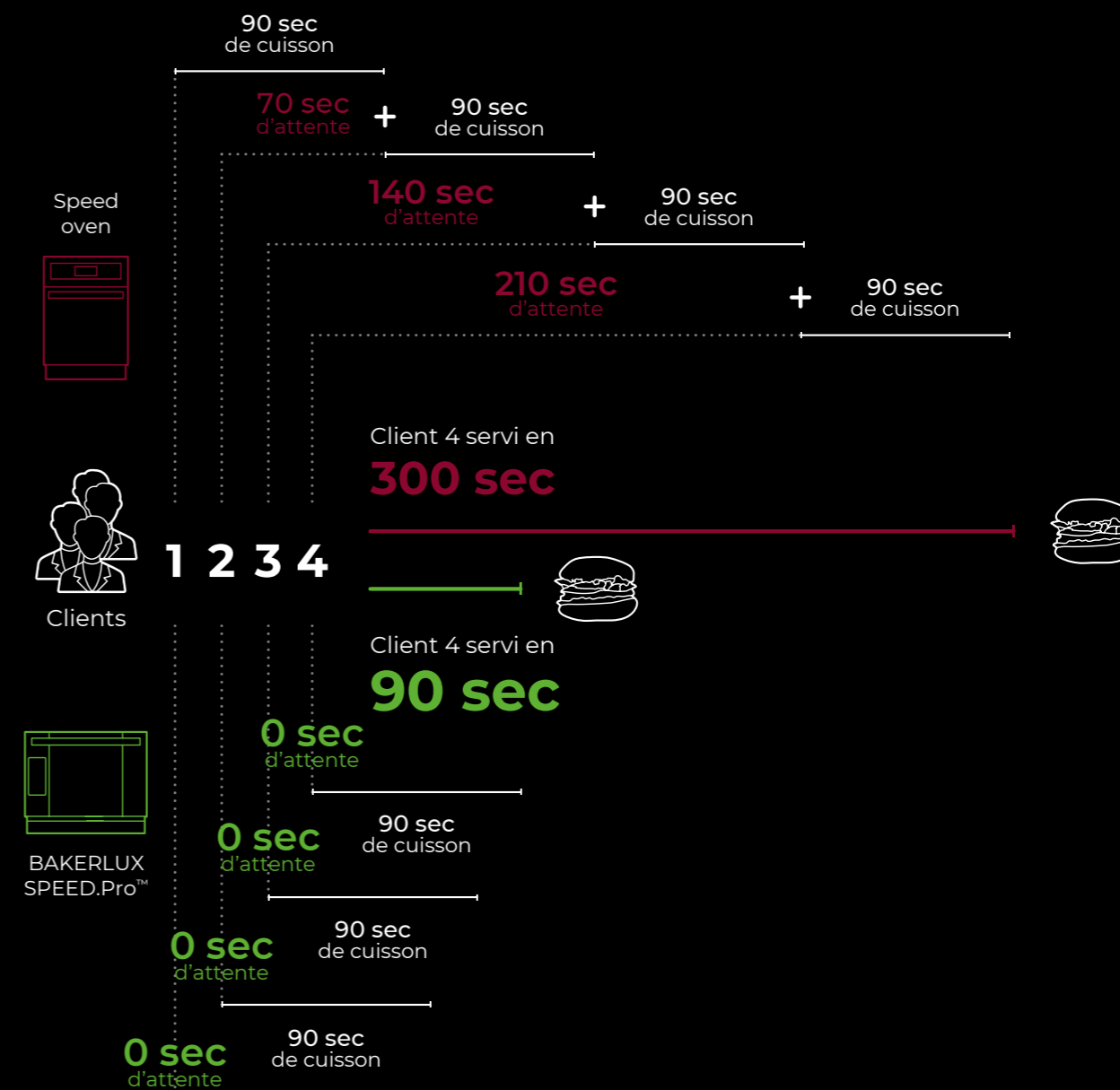

Performance de cuisson

SPEED.Pro™ - Speed

17

La plaque qui accélère le temps

SPEED.Plate

La plaque SPEED.Plate peut accumuler de la chaleur pendant le préchauffage ou lorsque le four est en veille pour la libérer rapidement dès que les produits une fois les produits insérés dans le four. Le revêtement anti-adhésif facilite le nettoyage.



Spatules SPEED.Pro™

Sortez les produits du four rapidement et en toute sécurité grâce à la poignée ergonomique SAFE.Hand qui évite tout contact avec les surfaces chaudes.

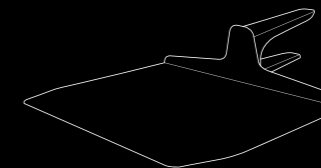

Réf. XUC165
Détails techniques à la page 41

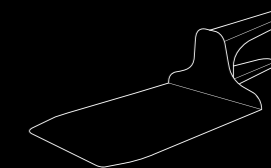

Réf. XUC166
Détails techniques à la page 41



Côté lisse

Le côté lisse vous permet de chauffer et de dorer rapidement la base des produits insérés dans le four et leur donne une couleur intense et uniforme. Les bords relevés latéraux et arrière facilitent le positionnement des aliments et leur retrait.

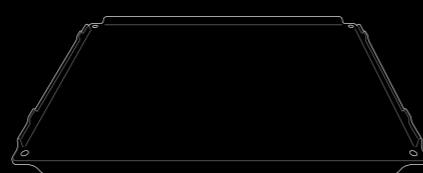

Réf. TG360 450 x 330

Côté rainuré

Le côté rainuré de la plaque SPEED.Plate permet l'élimination la plus efficace de l'humidité de la base du produit à cuire. Il est idéal pour les club sandwiches, les pains sans croûte ou les produits gastronomiques.

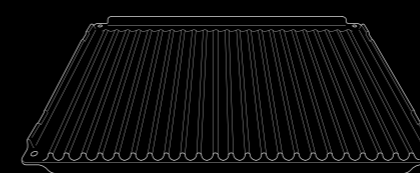

Réf. TG360 450 x 330

Marquage rapide

SPEED.Grid

La grille SPEED.Grid permet d'obtenir des marquages prononcés sur toute sorte de produit qui, assortie à la spatule à dents spéciale, vous permet de positionner et de sortir facilement les produits et de réduire les temps de service en un seul geste rapide et sûr.



Accessoires complémentaires

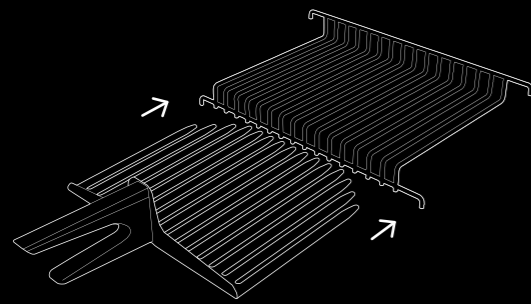

Marquages prononcés et facilité d'utilisation

Rapide à préchauffer, simple à utiliser. La grille en acier inoxydable SPEED.Grid a deux fonctions principales : chauffer rapidement les aliments qui ont besoin que l'humidité de la surface inférieure soit expulsée, comme le pain grillé ou le pain blanc.

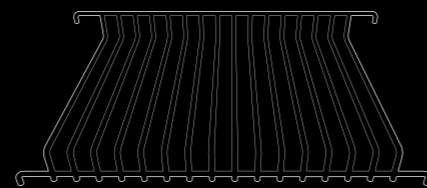

Réf. GRP360 460 x 300

Spatules SPEED.Pro™

Enfournez les produits rapidement et sortez-les du four en toute sécurité grâce à la poignée ergonomique SAFE.Hand qui évite tout contact avec des surfaces chaudes.

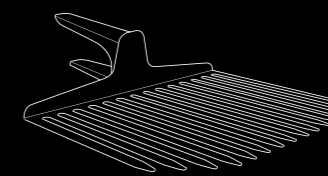

Réf. XUC167
Détails techniques à la page 41

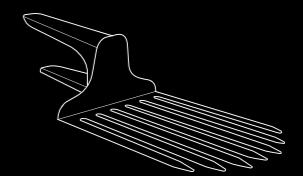

Réf. XUC168
Détails techniques à la page 41

Inventé pour simplifier votre travail

La technologie intelligente

La technologie Unox appliquée aux fours BAKERLUX SPEED.Pro™ est conçue pour gérer de façon automatique le processus de cuisson et le réchauffage des aliments, vous permettant ainsi de vous concentrer sur ce qui est le plus important pour vous.

Interface mode Bake

Mode convection

Le mode BAKE vous permet d'effectuer la cuisson par convection en plusieurs étapes, de mémoriser les programmes les plus utilisés ou d'utiliser les programmes automatiques CHEFUNOX.

Il est idéal pour faire dorer des produits de boulangerie surgelés et cuire d'autres aliments. Il vous permet de réduire les temps de cuisson en insérant une ou plusieurs étapes avec une combinaison convection + micro-ondes.



Paramètres

Jusqu'à 9 étapes de cuisson pour chaque programme



Programs

384 programmes enregistrables



CHEFUNOX

Choisissez ce que vous voulez cuire et le résultat souhaité



Interface mode Speed

Mode cuisson accélérée

Le mode SPEED vous permet de réchauffer rapidement tout type de produit, de mémoriser les programmes les plus utilisés ou d'utiliser les programmes automatiques SPEEDUNOX.

Le four maintient la température réglée même en phase de veille, pour être toujours prêt à réchauffer vos plats en quelques secondes. La technologie ADAPTIVE.Cooking™ règle automatiquement les paramètres de cuisson en fonction de la charge enfournée.



Paramètres

Jusqu'à 9 étapes de cuisson pour chaque programme



Programs

384 programmes enregistrables



SPEEDUNOX

Choisissez ce que vous voulez cuire et le résultat souhaité



Technologies Unox

Des performances sans compromis

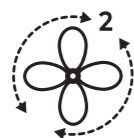

AIR.Plus

Il guide, unit, transforme.

Il garantit une parfaite répartition de l'air et de la chaleur à l'intérieur de la chambre de cuisson pour obtenir des résultats homogènes sur chaque point de la plaque et sur toute les plaques.



DRY.Plus

Humidité expulsée pour un maximum de parfums.

Il expulse l'air humide de la chambre de cuisson, favorisant ainsi la correcte formation de la structure interne du produit et assurant la consistance des produits même plusieurs heures après la fin de la cuisson.



SPEED.Plus

L'accélérateur de cuisson.

Il crée des micro-ondes et les distribue uniformément sur l'ensemble de la plaque grâce à la géométrie des guides d'ondes, à la structure de la chambre de cuisson et à la ventilation à grande vitesse avec des fonctions d'agitation.

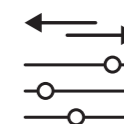
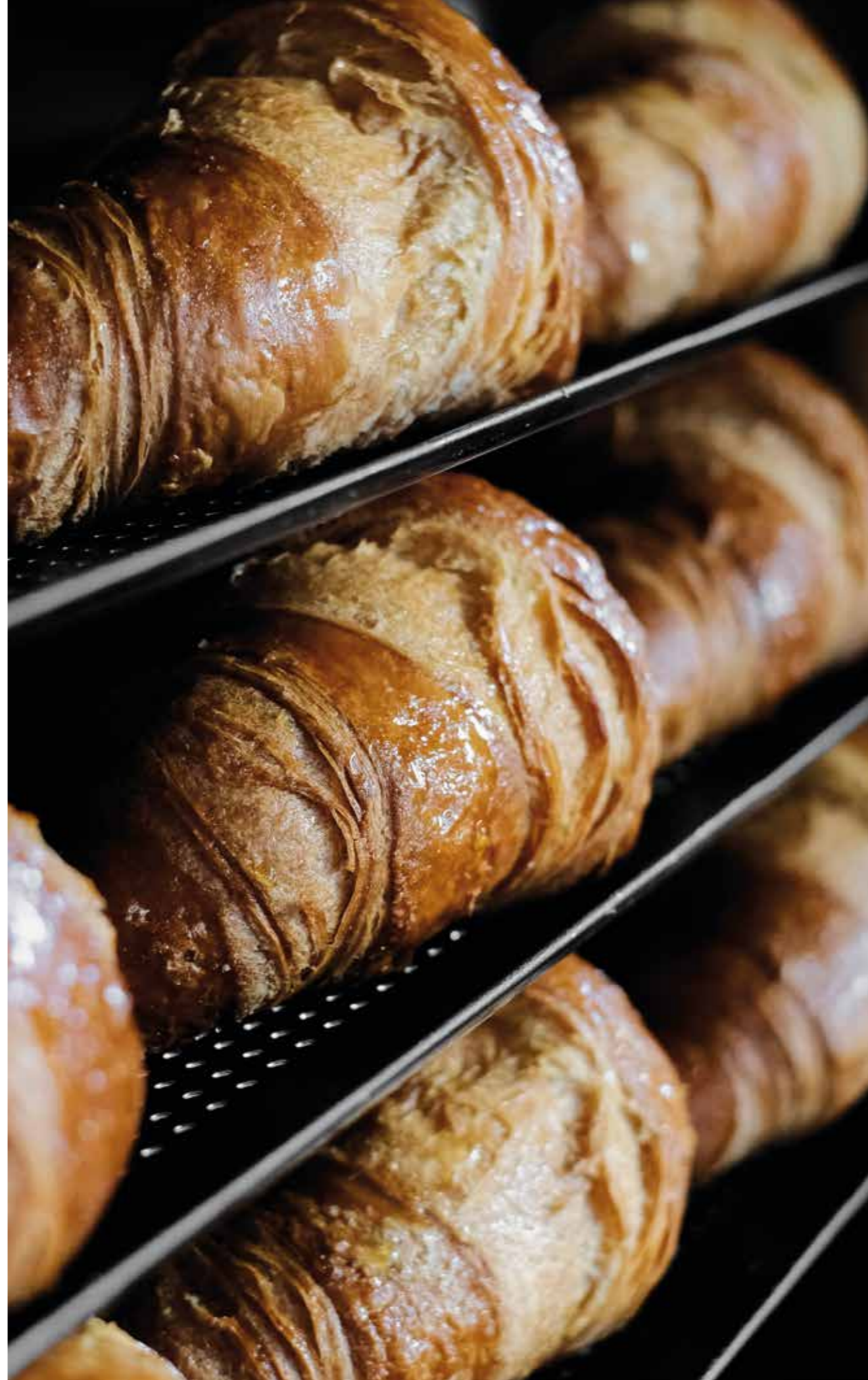

ADAPTIVE.Cooking™

Résultats parfaits. Toujours.

Il interprète vos réglages et comprend le résultat que vous avez en tête. Il comprend la quantité de nourriture enfournée et ajuste automatiquement le processus de cuisson pour assurer un résultat parfait à chaque fois.



SMRéf.Preheating

Le préchauffage intelligent.

Combinant l'analyse des données de cuissons précédentes avec le prochain programme de cuisson, le four règle automatiquement la température et le temps de préchauffage optimal pour garantir une répétabilité maximale des résultats à chaque fournée et réduire le temps d'attente.



AUTO.Soft

Fonction de cuisson délicate.

Il règle automatiquement l'augmentation de température pour rendre la cuisson plus délicate, afin de garantir une distribution optimale de la chaleur. Parfait pour les produits délicats et sensibles à la chaleur.

Conçus spécialement pour vous

Services

Notre promesse est votre garantie de tranquillité absolue. Restez concentré sur vos objectifs en sachant que nous sommes toujours à vos côtés.

Anton Bodyashkin - Ugli Restaurant - Russie



Les données seront toujours accessibles par smartphone ou App Web

Un écosystème à découvrir

Créez et partagez



Vos recettes vers tous vos fours.

Créez votre livre de recettes et synchronisez-le avec tous vos fours en un seul clic, afin que toutes vos cuisines ou points de vente soient toujours à jour. Vous avez la possibilité de le créer directement depuis votre four ou depuis votre ordinateur.

Contrôlez



Vérifiez et améliorez vos performances.

Avec DDC.Stats vous avez toujours le contrôle de la consommation d'énergie, d'eau et de détergent ainsi que sur les temps de cuisson et les minutes d'ouverture de la porte. Comparez les performances, détectez les anomalies et obtenez des informations utiles pour optimiser l'utilisation de vos fours

Assistance à 360°

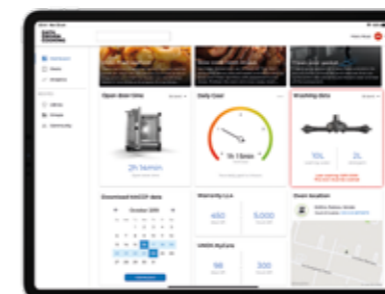

Laissez que DDC.Coach vous forme.

DDC.Coach est un assistant digital qui vous apporte des conseils en fonction de l'utilisation réelle de vos fours et vous permet de profiter de tout leur potentiel. Utilisez vos fours au mieux et maximisez le retour sur investissement !

Data Driven Cooking

Créez. Analysez. Améliorez.

L'Intelligence Artificielle Data Driven Cooking transforme les données de consommation de votre four en informations utiles afin d'augmenter votre profit quotidien.

Assistance Technique

Installation

Bien démarrer

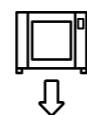

Un réseau global de Centres de Service

Une installation dans les règles de l'art est essentielle pour garantir le bon fonctionnement de votre BAKERLUX SPEED.Pro™ et éliminer les interruptions dans votre travail quotidien. Faites confiance à nos centres Service agréés dans le monde entier. Concentrez-vous sur ce qui compte.

Entretien

Aucune interruption durant votre travail



Une réponse rapide à vos besoins

Une fois qu'il est connecté à Internet, votre four communique directement les pannes ou les entretiens nécessaires à notre centre opérationnel. Préserver des conditions optimales pour votre four est la priorité d'Unox : nos techniciens qualifiés sont disponibles pour vous fournir un support téléphonique ou sur place.

Garantie LONG.Life

Une année de sérénité



Un choix fait pour durer dans le temps

La passion ne permet pas les distractions et pour faire face à toute situation inattendue, vous avez besoin de collaborateurs fiables à vos côtés. Avec Unox, grâce au programme LONG.Life, vous bénéficiez de l'assistance spécialisée de nos techniciens et d'une garantie de 12 mois couvrant la main d'œuvre et les pièces détachées. Tous nos produits sont conçus pour durer dans le temps, vous assister avec la meilleure technologie possible et vous permettre de relever n'importe quel défi.

*Vérifiez les Conditions de Garantie de votre pays sur unox.com

Fiche technique, équipement et accessoires

Le premier baking speed oven

BAKERLUX SPEED.Pro™

Détails techniques

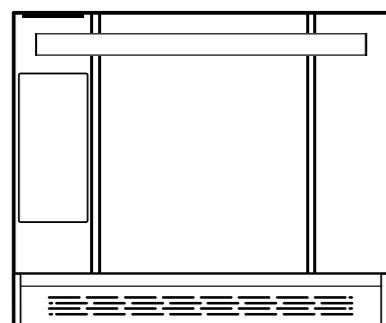

600 x 797 x 541 mm
l x p x h

XESW - 03HS - EDDN

capacité 3 460 x 330
espacement 75 mm
fréquence 50 Hz
voltage 380-415 V 3N~
puissance 6.5 kW
poids 88 kg

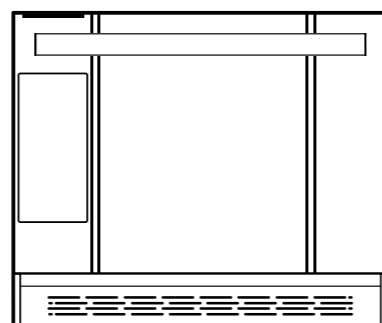

600 x 797 x 541 mm
l x p x h

XESW - 03HS - MDDN

capacité 3 460 x 330
espacement 75 mm
fréquence 50 Hz
voltage 220-240 V 1~
puissance 3.35 kW
poids 88 kg



Chambre de cuisson en acier AISI 304 avec le support des plaques intégrés



Illumination LED RGB



Connexion internet Wi-Fi



Filtres catalyseurs intégrés dans la chambre de cuisson pour abattre les odeurs



Ventilation à double vitesse et résistances circulaires hautes performances



Panneau de contrôle avec port USB intégré



Filtre d'aération des composants avec ramassage des miettes intégré, démontable et lavable

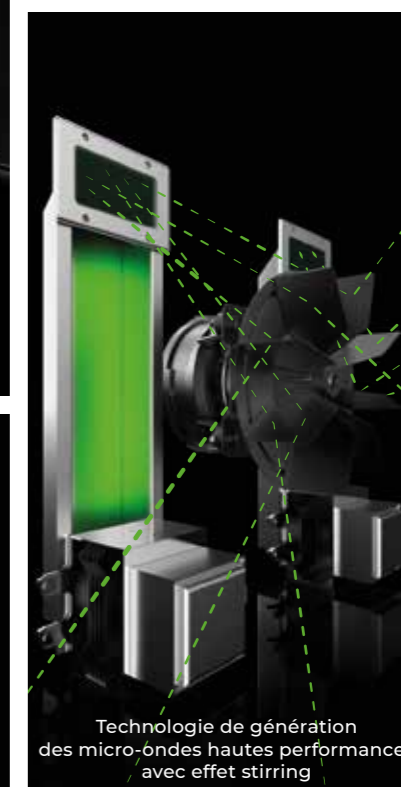

Technologie de génération des micro-ondes hautes performances avec effet stirring

Solutions qui maximisent votre investissement

Multipliez vos chances

Configurations



SPEED.Pro™ + SPEED.Pro™

Deux BAKERLUX SPEED.Pro peuvent être superposés ou placés côte à côte grâce au kit de superposition ou au kit latéral.

SPEED.Pro™



LIEVOX + SPEED.Pro™ + SHOP.Pro™ MASTER

Pour les clients les plus exigeants, l'étuve LIEVOX vous permet d'exploiter pleinement le potentiel de BAKERLUX SPEED.Pro™

Configurations



SPEED.Pro™ + EVEREO®

Associé à EVEREO®, le BAKERLUX SPEED.Pro™ vous permet de créer un point de vente capable de servir rapidement tout type de nourriture.

SPEED.Pro™

Equipement

UNOX INTELLIGENT PERFORMANCE

ADAPTIVE.Cooking™: règle automatiquement les paramètres de cuisson pour garantir des résultats reproductibles

SMART.Preheating: règle automatiquement la température et la durée du préchauffage

AUTO.Soft: gère l'ascension thermique pour la rendre plus délicate

UNOX INTENSIVE COOKING

DRY.Plus: extraction de l'humidité de la chambre de cuisson

AIR.Plus: ventilation avec inversion de rotation et 2 vitesses réglables

SPEED.Plus: génère des micro-ondes et les distribue uniformément au sein de la chambre de cuisson

DATA DRIVEN COOKING

Connexion Wi-Fi

Connexion Ethernet

ddc.unox.com: vérifiez l'utilisation en temps réel, créez et envoyez des recettes de votre ordinateur à vos fours

DDC.Stats: analyse, compare et améliore les données d'utilisation et de consommation de votre four

DDC.App: contrôle en temps réel les fours connectés par votre smartphone

DDC.Coach: analyse votre façon d'utiliser le four et suggère des recettes personnalisées

MODES DE CUISSON MANUELS

Cuisson à convection de 30 °C à 260 °C

Cuisson à convection + micro-ondes à partir de 30 °C

Température de préchauffage jusqu'à 260 °C

PROGRAMMATION AVANCÉE ET CUISSONS AUTOMATIQUES

PROGRAMS: possibilité d'enregistrer jusqu'à 896 programmes avec votre nom, image ou signature

CHEFUNOX: choisissez ce qu'il faut cuisiner dans la bibliothèque, le four règle automatiquement tous les paramètres

SPEEDUNOX: choisissez ce qu'il faut cuisiner rapidement dans la bibliothèque, le four règle automatiquement tous les paramètres du mode speed

9 Étapes de cuisson

24 programmes rapides (12 SPEED et 12 BAKE)

FONCTIONS ANNEXES

Température de préchauffage jusqu'à 260 °C réglable par l'utilisateur pour chaque programme

Possibilité de visualiser le temps de cuisson restant

Maintenir le mode de cuisson avec le mode HOLD et la Fonction continue INF

Affichage de la valeur nominale des paramètres de cuisson

Unité de température en °C ou °F

PERFORMANCE ET SÉCURITÉ

Protek.SAFE™: modulation de la puissance électrique en fonction des besoins réels

Protek.SAFE™: parois externes froides

DÉTAILS TECHNIQUES

Chambre de cuisson aux bords arrondis en acier inox AISI 304 à haute résistance

Chambre de cuisson avec le support des plaques intégré

Signalisation lumineuse du mode de cuisson grâce aux LED multicolores

Panneau de contrôle avec certificat de résistance à l'eau - IPX3

Système de récolte des miettes intégré dans le filtre sous la porte

Structure robuste importante utilisant des matériaux innovants

Système avec une seule ventilation à 2 vitesses et résistances circulaires hautes performances

Porte avec ouverture de haut en bas

Interrupteur de contact de porte

Système d'auto-diagnostic des problèmes ou des pannes

Thermostat de sécurité

Accessoires

ÉTUVES

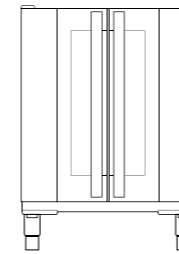

LIEVOX

8 460 x 330
600 x 711 x 750 mm - l x p x h
Réf. XEKPT-08HS-C

LIEVOX AVEC BOILER

8 460 x 330
600 x 711 x 750 mm - l x p x h
Réf. XEKPT-08HS-B

SPATULE

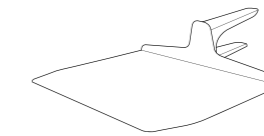

SPATULE PLATE

spatule en aluminium anti-adhérente pour SPEED.Plato
365 x 477 x 92 mm - l x p x h
Réf. XUC165

spatule en aluminium anti-adhérente pour SPEED.Plato
165 x 427 x 92 mm - l x p x h
Réf. XUC166

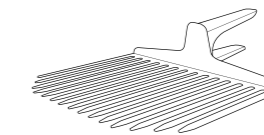

SPATULE À DENTS

spatule en aluminium pour SPEED.Grid
365 x 477 x 92 mm - l x p x h
Réf. XUC167

spatule en aluminium pour SPEED.Grid
165 x 427 x 92 mm - l x p x h
Réf. XUC168

PIÈTEMENT

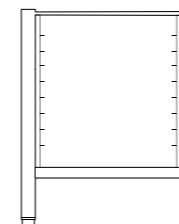

PIÈTEMENT HAUT

594 x 546 x 738 mm - l x p x h
Réf. XWKRT-08HS-H

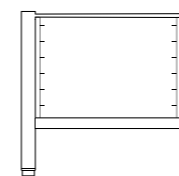

PIÈTEMENT INTERMÉDIAIRE

594 x 546 x 559 mm - l x p x h
Réf. XWKRT-06HS-M

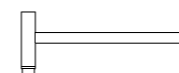

PIÈTEMENT BAS

594 x 546 x 355 mm - l x p x h
Réf. XWKRT-00HS-L

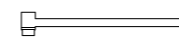

PIÈTEMENT AU SOL

594 x 546 x 150 mm - l x p x h
Réf. XWKRT-00HS-F

*Obligatoire pour positionner le four au sol

ROULETTES ET PIEDS

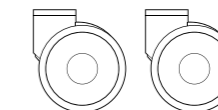

KIT ROULETTES

2 roulettes avec freins - 2 roulettes sans freins - chaînes de sécurité au mur
Réf. XUC012

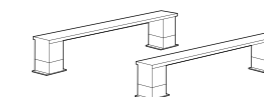

KIT PIEDS

2 traverses avec pieds pour placer le four sur la table
Réf. XUC025

CONNEXION

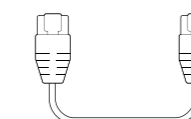

ACCESSOIRES POUR CONNECTER LE FOUR À INTERNET

kit pour connexion Ethernet
Réf. XEC011



ACCESSOIRES POUR CONNECTER LE FOUR À INTERNET

kit pour connexion WiFi
Réf. XEC012

DÉTERGENTS POUR LE NETTOYAGE



SPRAY&Rinse

Spray nettoyant
Réf. DB1044

Société internationale. Les meilleurs services au monde

Unox dans le monde

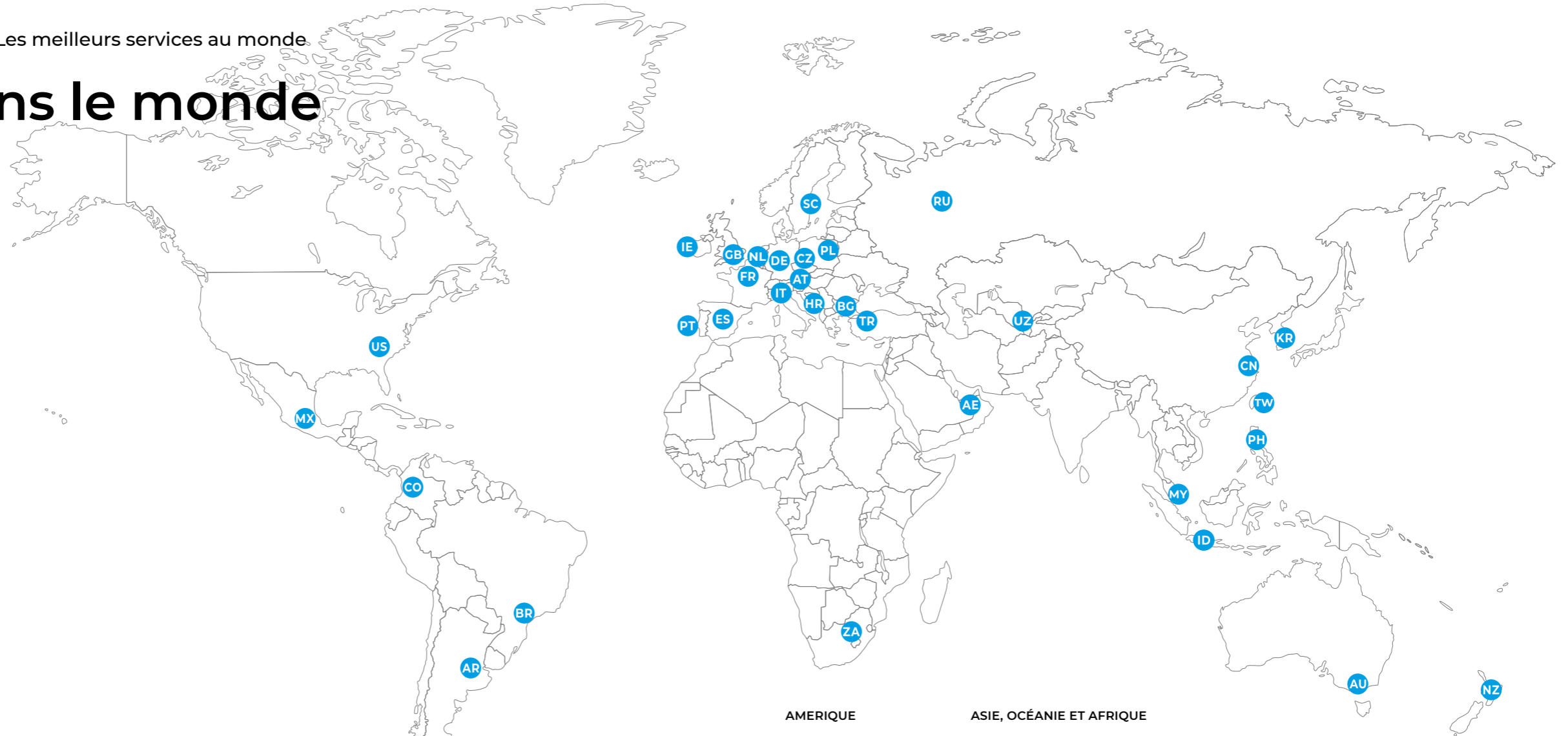

Contacts

INTERNATIONAL

UNOX S.p.a
Via Majorana, 22
35010 - Cadoneghe (PD) - Italy
E-mail: info@unox.com
Tel: +39 049 8657511

EUROPE

IT - ITALIA
UNOX S.p.a
E-mail: info@unox.it
Tel: +39 049 8657511

DE - DEUTSCHLAND
UNOX DEUTSCHLAND GMBH
E-mail: info.de@unox.com
Tel: +49 2951 98760

FR - FRANCE, BELGIUM & LUXEMBOURG
UNOX FRANCE s.a.s.
E-mail: info@unox.fr
Tel: +33 4 78 17 35 39

PT - PORTUGAL
UNOX PORTUGAL
E-mail: info.pt@unox.com
Tel: +351 918 228 787

ES - ESPAÑA
UNOX PROFESIONAL ESPAÑA S.L.
E-mail: info.es@unox.com
Tel: +34 900 82 89 43

GB - UNITED KINGDOM
UNOX UK Ltd.
E-mail: info@unoxuk.com
Tel: +44 1252 851 522

IE - IRELAND
UNOX IRELAND
E-mail: info.ie@unox.com
Tel: +353 (0) 87 32 23 218

SC - SCANDINAVIAN COUNTRIES
UNOX SCANDINAVIA AB
E-mail: info.se@unox.com
Tel: +46(0)790 75 63 64

AT - ÖSTERREICH
UNOX ÖSTERREICH GMBH
E-mail: info.de@unox.com
Tel: +43 800 880 963

RU - РОССИЯ, ПРИБАЛТИКА И СТРАНЫ СНГ
UNOX РОССИЯ
E-mail: info.ru@unox.com
Tel: +7 (499) 702 - 00 - 14

CZ - ČESKÁ REPUBLIKA
UNOX DISTRIBUTION s.r.o.
E-mail: info.cz@unox.com
Tel: +420 241 940 000

HR - HRVATSKA
UNOX CROATIA
E-mail: narudzbe@unox.com
Tel: +39 049 86 57 538

BG - БЪЛГАРИЯ
UNOX BULGARIA
E-mail: info.bg@unox.com
Tel: +359 2 419 05 00

PL - POLSKA
Unox Polska Sp.zo.o.
E-mail: info.pl@unox.com
Tel: +48 665 232 000

TR - TÜRKİYE - UNOX TURKEY
Profesyonel mutfak ekipmanları endüstri ve ticaret limited şirketi
E-mail: info.tr@unox.com
Tel: +90 530 176 62 03

NL - NETHERLANDS
UNOX NETHERLANDS B.V.
E-mail: info.nl@unox.com
Tel: +31 6 27 21 14 10

AMERIQUE

US - U.S.A. & CANADA
UNOX Inc.
E-mail: info.usa@unox.com
Tel: +1 800 489 8669

CO - COLOMBIA
UNOX COLOMBIA
E-mail: info.co@unox.com
Tel: +57 350 65 88 204

BR - UNOX BRASIL
SERVICOS LTDA.
E-mail: info.br@unox.com
Tel: +55 11 98717-8201

AR - ARGENTINA
UNOX ARGENTINA
E-mail: info.ar@unox.com
Tel: +54 911 37 58 43 46

MX - MEXICO
UNOX MEXICO, S. DE R.L. DE C.V.
E-mail: info.mx@unox.com
Tel: +52 55 8116-7720

ASIE, OCÉANIE ET AFRIQUE

ZA - SOUTH AFRICA
UNOX SOUTH AFRICA
E-mail: info.sa@unox.com
Tel: +27 845 05 52 35

AE - U.A.E.
UNOX MIDDLE EAST DMCC
E-mail: info.uae@unox.com
Tel: +971 4 554 2146

UZ - UZBEKISTAN
UNOX PRO LLC
E-mail: info.uz@unox.com
Tel: +998 90 370 90 10

CN - 中华人民共和国
UNOX TRADING (SHANGHAI) Ltd. CO.
电子邮件: info.china@unox.com
电话: +86 21 56907696

MY - MALAYSIA & SINGAPORE
UNOX (ASIA) SDN. BHD
E-mail: info.asia@unox.com
Tel: +603-58797700

PH - PHILIPPINES
UNOX PHILIPPINES
E-mail: info.asia@unox.com
Tel: +63 9173108084

ID - INDONESIA
UNOX INDONESIA
E-mail: info.asia@unox.com
Tel: +62 81908852999

KR - 대한민국
UNOX KOREA CO. Ltd.
이메일: info.asia@unox.com
전화: +82 2 69410351

TW - TAIWAN, HONG KONG & MACAU
UNOX TAIWAN
E-mail: info.tw@unox.com
Tel: +886 928 250 536

AC - OTHER ASIAN COUNTRIES
UNOX (ASIA) SDN. BHD
E-mail: info.asia@unox.com
Tel: +603-58797700

AU - AUSTRALIA
UNOX AUSTRALIA PTY Ltd.
E-mail: info@unoxaustralia.com.au
Tel: +61 3 9876 0803

NZ - NEW ZEALAND
UNOX NEW ZEALAND Ltd.
E-mail: info@unox.co.nz
Tel: +64 (0) 800 76 0803

Contacts

SPEED.Pro™

SPEED.Pro™



INVENTIVE SIMPLIFICATION

unox.com



LI2006A1 printed on 11-2020

Les images de ce catalogue sont utilisées uniquement à but illustratif.

All features indicated in this catalogue may be subject to change and could be updated without notice.