

TT160**300083**

DESCRIPTION DU PRODUIT

- Nom : • **Chariot de transport de plateaux TT160**
- Code-No. : • **300083**
- Matériau : • Acier chrome-nickel
- Equipement : • 4 roulettes pivotantes à bandage caoutchouc, Ø 125 mm, 2 roulettes pivotantes avec frein ;
Tablette avec rambarde :L 775 x P 530 x H 150 mm
poignée d'un seul côté pour faciliter le rangement
- Glissières : • pouvant recevoir jusqu'à 16 plateaux,
2 x 8 glissières aux dim. 500 x 360 mm,
adapté aux bacs GN 1/1 ou aux plateaux de
norme de cantine aux dimensions 443 x 343 mm
- Dimensions : • L 925 x P 620 x H 1 700 mm
- Charge maximale : • maximum 48 kg, charge recommandée
sur les glissières : 3,0 kg
- Espacement entre les
glissières : • 145 mm
- Poids : • 38,0 kg
-

Sous réserve de modifications techniques !

Équipement / Description technique

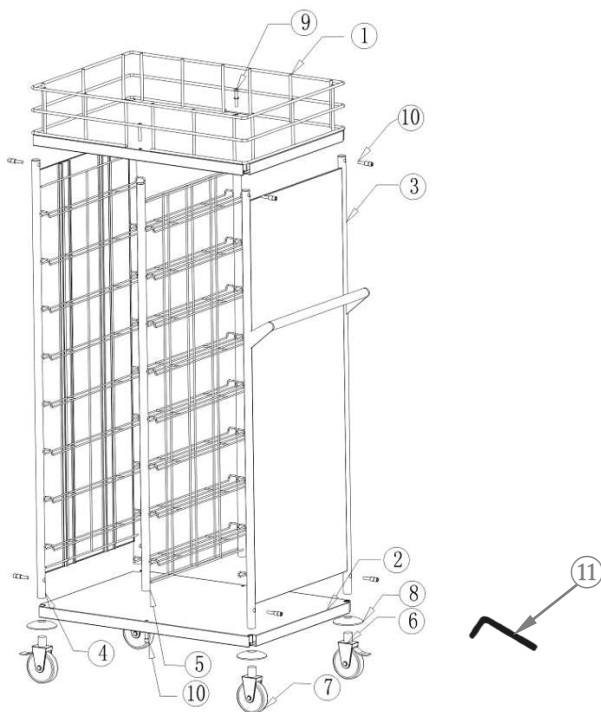

①	1 x tablette supérieure avec rambarde	⑦	2 x roulettes pivotantes sans frein, Ø 125 mm
②	1 x tablette inférieure	⑧	4 x butoirs pour roulettes pivotantes
③	1 x paroi latérale avec poignée et glissières à plateaux montées	⑨	2 x vis M8x50
④	1 x paroi latérale avec glissières à plateaux montées	⑩	10 x vis M8x40
⑤	1 x paroi ouverte avec glissières à plateaux montées des deux côtés	⑪	2 x clé Allen
⑥	2 x roulettes pivotantes avec frein, Ø 125 mm		

Notice de montage

1. Tout d'abord, déballer chaque pièce fournie et vérifier que tous les éléments sont présents. Jeter tout le matériel d'emballage.
2. Monter le chariot de transport de plateaux selon les illustrations et instructions ci-dessous. Pour le montage, utiliser la clé Allen fournie.

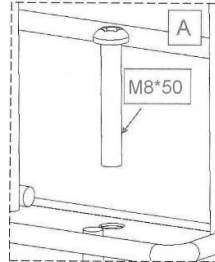
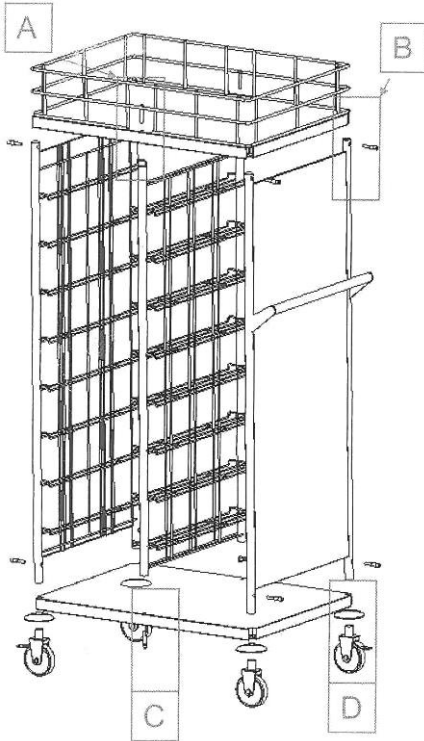

3. Commencer le montage en fixant la tablette supérieure avec rambarde sur la paroi ouverte. Placer la tablette avec rambarde sur le côté et visser les 2 vis M8x50 sur la paroi ouverte (**fig. A**).

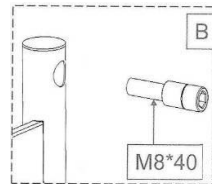

4. Placer les parois latérales dans les fentes aux coins de la tablette avec rambarde, puis visser les parois latérales à la tablette supérieure avec les vis M8x40 (**fig. B**).

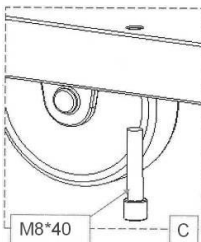

5. Placer les parois latérales dans les fentes aux coins de la tablette inférieure, puis visser la tablette inférieure à la paroi ouverte et enfin, visser la tablette aux parois latérales. Utiliser les vis M8x40 fournies (**fig. C**).

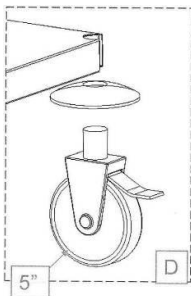

6. Placer les butoirs à roulettes sur les roulettes pivotantes et les fixer aux parois latérales en serrant les roulettes pivotantes sur le support des parois latérales (**fig. D**). De préférence, les roulettes pivotantes avec freins doivent être positionnées en diagonale.
7. Placer le chariot de transport debout et vérifier la stabilité sur les roulettes.
8. Le chariot de transport peut être nivelé à l'aide des roulettes pivotantes, en les vissant ou les dévissant davantage.

Indications d'utilisation

- Le chariot de transport de plateaux peut être rempli des deux côtés.
Placer les plateaux de norme de cantine ou bacs GN 1/1 sur les glissières.
- Pour déplacer le chariot, utiliser la poignée située sur la paroi latérale.
- Lorsque le chariot se trouve à l'endroit désiré, bloquer les roulettes pivotantes à l'aide des freins, de sorte que le chariot ne soit pas déplacé ou renversé accidentellement.
- Nettoyer le chariot de transport de plateaux à l'aide d'un chiffon souple et humide. Ne jamais utiliser de produits d'entretien grossiers pouvant rayer les surfaces du chariot.

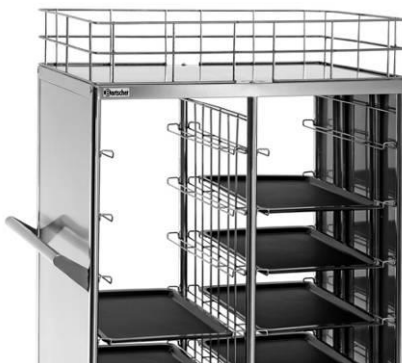

Bartscher GmbH
Franz-Kleine-Str. 28
33154 Salzkotten
Allemagne

Tél.: +49 5258 971-0
Fax: +49 5258 971-120
Assistance technique – Hotline : +49 5258 971-197
www.bartscher.com