

INOX | Saladette

SALADETTE ► GN1/1 ► TOP INOX APRIBILE

CRQ 93A



DETTAGLI



CARATTERISTICHE GENERALI

Saladette refrigerata GN1/1 (TOP APRIBILE)	•
Corpo esterno ed interno in acciaio Inox	•
Refrigerazione statica	•
Sbrinamento automatico a fermata compressore	•
Schiumatura in Ciclopentano (45mm di spessore per lato)	•
Termostato Digitale	•
Vano motore estraibile per un servizio post-vendita più agevole	•
Thermal-braker in plastica anti-condensazione come cornice del corpo	•
Filtro del condensatore facilmente rimovibile	•
Vaschetta raccolta acqua separata in plastica	•
Pannello frontale con "fori as asola" per una migliore circolazione dell'aria	•
Ripiani regolabili GN1/1: 3 pcs	•
Porta autochiudente (Nuovo design con sagomatura interna per una maggior tenuta termica)	•
Guarnizione Estraibile	•
Serratura vano motore di serie	•
N.4 Piedini regolabili frontali + N.4 Roller fissi	•
Supporti vaschette (Inclusi)	•
Classe energetica: -	•

SPECIFICHE TECNICHE

Capacità	364L
Temperatura	+0° ~ +8°C
Consumo	4.34 kWh/24h
Potenza Nominale	233 W
Rumorosità	48 dB(A)
Peso Netto	123 Kg
Peso Lordo	156 Kg
Dimensioni Esterne (LxPxH mm)	1365x700x1295
Dimensioni Interne (LxPxH mm)	1275x586x502
Dimensioni Imballo (LxPxH mm)	1420x750x1110
Quantità di carico 20'/40'/40'HQ	12/24/48

CERTIFICAZIONI

CE RoHS



INGOMBRO PRODOTTO

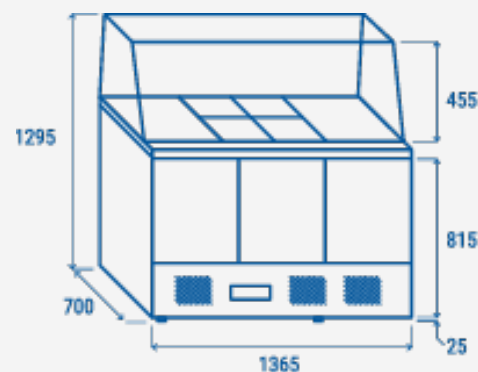

COOL HEAD EUROPE

We make the world a cooler place



www.coolheadeurope.com