

DRINKS | Vetrine bibite

DRINK COOLERS ► COOLERS VERTICALI ► NERO



TKG 120B

CUSTOMIZATION AVAILABLE
PERSONALIZZAZIONE DISPONIBILE

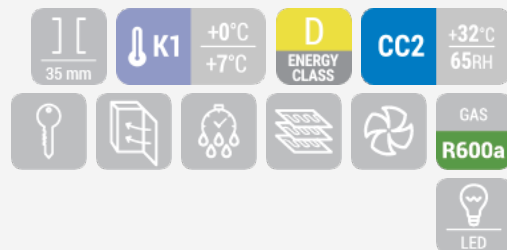

DETTAGLI



Serratura di serie

Termostato Digitale

Luce interna LED verticale

CARATTERISTICHE GENERALI

- Drink cooler verticali 55 Lt.
- Esterno in lamiera verniciata nera, interno in termoformato nero
- Refrigerazione Roll-Bond con ventilatore di assistenza
- Sbrinamento automatico a fermata compressore
- Schiumatura in Ciclopentano (35mm di spessore per lato)
- Termostato Digitale
- Luce interna LED verticale
- Guarnizione Estraibile
- Ripiani regolabili: 2 Pcs
- Porta autochiudente e serratura di serie
- Doppio vetro temperato di sicurezza
- N.2 Piedini regolabili + N.2 ruote posteriori
- Classe energetica: D

SPECIFICHE TECNICHE

Capacità	88 L
Temperatura	K1 (0°C-+7°C)
Consumo	1.33 kWh/24h
Potenza Nominale	215 W
Rumorosità	42 dB(A)
Peso Netto	38 Kg
Peso Lordo	43 Kg
Dimensioni Esterne (LxPxH mm)	488x506x840
Dimensioni Interne (LxPxH mm)	410x380x550
Dimensioni Imballo (LxPxH mm)	560x590x960
Quantità di carico 20'/40'/40'HQ	80/160/160

CERTIFICAZIONI

CE  RoHS

INGOMBRO PRODOTTO

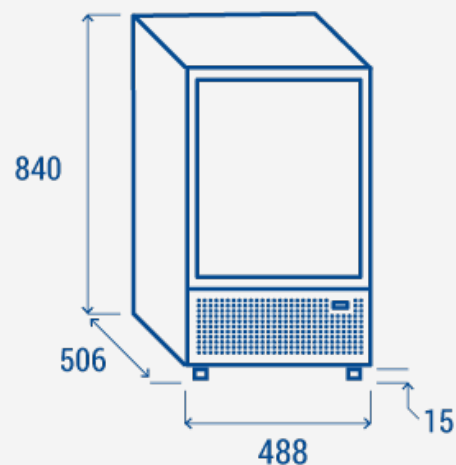

COOL HEAD EUROPE
We make the world a cooler place



www.coolheadeurope.com