

DISPLAY | Banchi esposizione

DISPLAY VERTICALI REFRIGERATI ► BANCO SERVIZIO ASSISTITO ► VENTILATO

WST 100

MADE IN ITALY

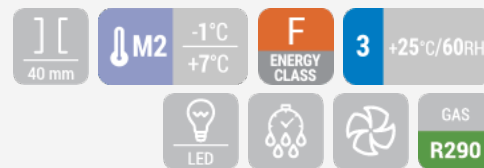

DETTAGLI

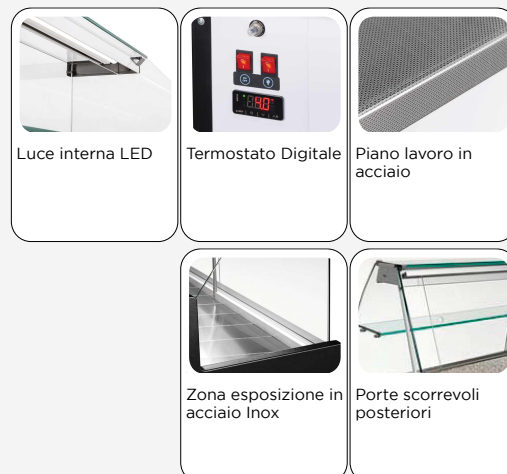

CARATTERISTICHE GENERALI

- Banco refrigerato per servizio assistito
- Piano lavoro in acciaio
- Zona esposizione in acciaio Inox
- Refrigerazione Ventilata
- Evaporatore con copertura anti-corrosione
- Sbrinatorio automatico a fermata compressore
- Termostato digitale con allarme "Apertura porta" e di "Alta temperatura"
- Struttura cappello in vetro dritto temperato
- Ripiano intermedio in vetro non refrigerato
- Luce interna LED (Con interruttore indipendente)
- Vasca coibentata con schiumatura ad acqua
- N.4 Piedini regolabili
- Classe energetica: F

SPECIFICHE TECNICHE

Capacità	86 L
Temperatura	M2 (-1°C-+7°C)
Consumo	4.99 kWh/24h
Potenza Nominale	310 W
Rumorosità	63 dB(A)
Peso Netto	130 Kg
Peso Lordo	160 Kg
Dimensioni Esterne (LxPxH mm)	1040x910x1290
Dimensioni Interne (LxPxH mm)	900x390x220
Dimensioni Imballo (LxPxH mm)	1100x1050x1130
Quantità di carico 20'/40'/40'HQ	20/44/44

CERTIFICAZIONI

CE RoHS

INGOMBRO PRODOTTO

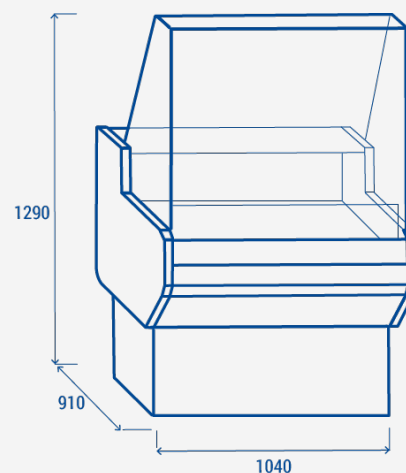

COOL HEAD EUROPE
We make the world a cooler place



www.coolheadeurope.com